



Planetary Mixer

Instruction manual



EN	Planetary Mixer	2
	<u>Handleiding</u>	
NL	Planetaire Mixer	12
	<u>Handleiding</u>	
FR	Batteur mélangeur	22
	<u>Mode d'emploi</u>	

DE	Planetenrührmaschine	32
	<u>Bedienungsanleitung</u>	
IT	Impastatrice planetaria	42
	<u>Manuale di istruzioni</u>	
ES	Mezcladora planetaria	52
	<u>Manual de instrucciones</u>	

Model:
FU137 / FU138 / FU139

Safety Instructions

Read carefully and keep for future reference.

Warning: The planetary mixer is a dangerous appliance and must only be used by trained personnel in accordance with these instructions.

- Position on a flat, stable surface.
- A service agent/qualified technician should carry out installation and any repairs if required. Do not remove any components on this product.
- Consult Local and National Standards to comply with the following:
 - Health and Safety at Work Legislation
 - BS EN Codes of Practice
 - Fire Precautions
 - IEE Wiring Regulations
 - Building Regulations
- Always stand **BEHIND** the safety guard when operating the appliance.
- **DO NOT** place hands near the rotating attachments when in use. This can result in severe injury.
- **DO NOT** remove food from the appliance until the mixing attachments have come to a complete stop.
- **DO NOT** immerse the appliance in water.
- **DO NOT** attempt to mix items that this machine is not designed for. This can damage the mixing attachments.
- **DO NOT** use with a damaged mixing attachment.
- **DO NOT** bypass the safety interlocks.
- Always switch off and disconnect the power supply to the appliance when not in use.
- **NEVER** leave the appliance unattended when in use.

- The appliance is heavy. Take care when moving.
- This appliance is not intended for use by persons (including children) with reduced physical, sensory or mental capabilities, or lack of experience and knowledge, unless they have been given supervision or instruction concerning use of the appliance by a person responsible for their safety.
- Children should be supervised to ensure that they do not play with the appliance.
- Keep all packaging away from children. Dispose of the packaging in accordance to the regulations of local authorities.
- If the power cord is damaged, it must be replaced by a BUFFALO agent or a recommended qualified technician in order to avoid a hazard.
- Never use accessories which are not recommended by the manufacturer. They could pose a safety risk to the user and might damage the appliance. Only use original parts and accessories, or your warranty will be void.
- BUFFALO recommend that this appliance should be periodically tested (at least annually) by a Competent Person. Testing should include, but not be limited to: Visual Inspection, Polarity Test, Earth Continuity, Insulation Continuity and Functional Testing.
- BUFFALO recommend that this product is connected to a circuit protected by an appropriate RCD (Residual Current Device).

Product Description

FU137 - 10L Digital planetary mixer

FU138 - 20L Digital planetary mixer

FU139 - 30L Digital planetary mixer

The BUFFALO Planetary Mixer is a free standing machine that consists of a large bowl mounted below a motor and a gear box to which a mixing tool can be attached.

The BUFFALO Planetary Mixer has been designed to mix a range of foodstuffs, varying from cream to dough.

Introduction

Please take a few moments to carefully read through this manual. Correct maintenance and operation of this machine will provide the best possible performance from your BUFFALO product.

Pack Contents

The following is included:

- BUFFALO Planetary Mixer
- Mixing Bowl
- Spiral Dough Hook
- Beater
- Whisk
- Instruction Manual

BUFFALO prides itself on quality and service, ensuring that at the time of unpacking the contents are supplied fully functional and free of damage.

Should you find any damage as a result of transit, please contact your BUFFALO dealer immediately.

Installation

Ensure the location of the Planetary Mixer is capable of supporting its weight.

WARNING: The Planetary Mixer is very heavy, care must be taken when moving.

If the appliance is intended to be positioned on a worktop, please ensure it is secured in position (for FU137, FU138).

FU139 is designed to be a Floor Standing Mixer and should not be placed on a worktop due to its heavy weight.

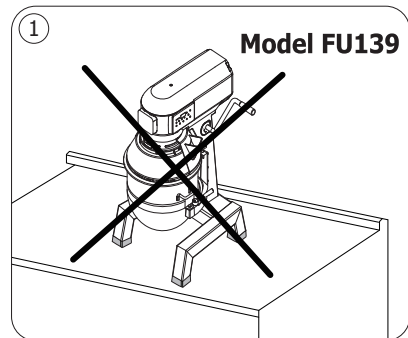

Assembly



WARNING:

- Ensure the appliance is switched off and disconnected from power supply before assembly/disassembly.
- BUFFALO accept no responsibility for any injury caused by incorrect assembly of this appliance.
- The bowl must be attached and raised into position prior to starting the Planetary Mixer.

Clean all removable parts well (See section "Cleaning, Care & Maintenance").

The appliance will not start unless:

- The bowl is raised and secured in place.
- Safety guard is closed.
- Unit is plugged in and timer is enabled.

How to install the rubber feet

1. Remove all packaging from the appliance.
2. Remove the wooden pallet from the machine (Loosen the four bolts at the bottom of the wooden pallet).
3. Take out the rubber feet from the bowl.
4. Add the rubber feet to the feet of the machine.

Note: A minimum of two people should be used to install the rubber feet.

Note: Once the rubber feet have been installed, ensure the machine is stable and level to reduce vibration during operation.

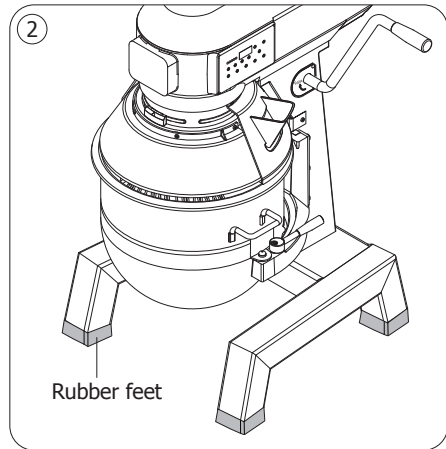

Fitting/Removing the Bowl

1. Turn Off the appliance and disconnect from power supply.
 2. Open the safety guard by turning it to the left.
 3. Mount the desired mixer attachment.
 4. Mount the bowl and raise it fully with the lever.
 5. Secure the bowl with the locking handles on both sides (for FU138, FU139 only).
 6. Close the safety guard.
- Reverse the procedure to remove the bowl.

Note: Ensure the bowl is completely raised and secured or the mixer will not work.

Note: Regularly grease the bowl lift mechanism to ensure smooth operation.

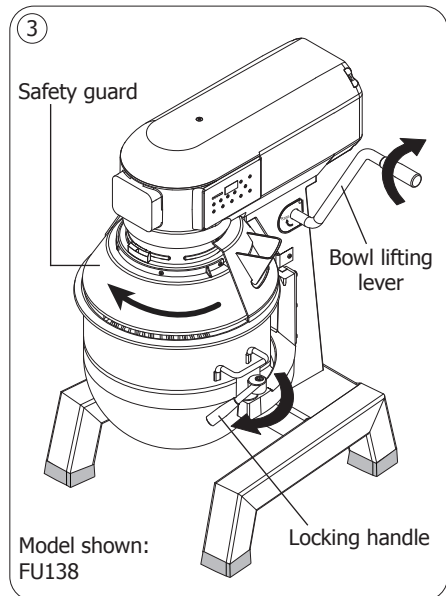

Operation



WARNING:

- Ensure that these instructions have been read thoroughly and the operation of the appliance is fully understood before use.
- All personnel must be fully trained on the operation and safety precautions of the Planetary Mixer.
- Always ensure the appliance is turned off and unplugged before placing hands in the mixing bowl.















Changing the Mixer Attachment

1. Turn Off the appliance and disconnect from power supply.
2. Open the safety guard by turning it to the left.
3. Lower the bowl with the lever.
4. Push the mixer attachment up and to the left to release.
5. Insert the desired attachment. Push up and to the right to lock it into place.
6. Raise the bowl and lock in place.

BUFFALO recommend the following uses for each attachment:

Speed level	1	2	3	4	5
RPM (Rotation per minute)	400	600	700	1000	1250
 Spiral Dough hook	Intended use: Heavy mixes dough, pie pastry, etc. Suitable speed: Low				
 Beater		Intended use: Firm mixes light pastry, cake/ biscuit mix, icings, fillings and mashed vegetables Suitable speed: Medium			
 Whisk			Intended use: Light mixes whipped cream, mayonnaise, egg whites, pancakes and soufflés Suitable speed: Medium or High		







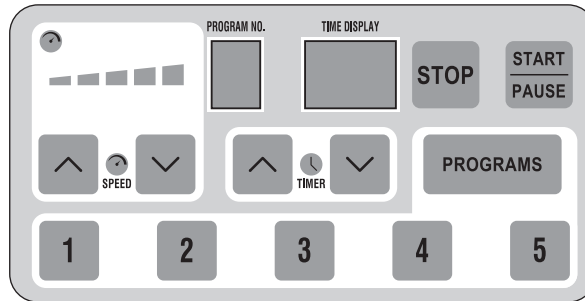

If necessary to manually change the default speed settings, follow below operations:

1. When appliance is in Standby/not in operation, press down both speed buttons    to enter speed adjustment mode. The speed level code will be shown.
2. Press the time buttons    to select the desired speed level number.
3. Press the speed button   to confirm and show the settings of the current speed level.
4. Press the time buttons    to select the desired setting.
5. Press the speed button   to save the setting and exit, Or press the speed button   not to save the settings and back to normal mode.







Speed level	Speed level code on display	Factory setting	Setting range	RPM Description
Level 1	P 01	3	2 ~ 18	Total rotation per minute = Setting number x 100. For example, when the setting number '5' is displayed, the total RPM will be 500 (that is, 5x100); When setting '5.' is displayed, the total RPM will be 550 (the red dot illuminating on the time display means an extra 50 rotation).
Level 2	P 02	4	2 ~ 18	
Level 3	P 03	6	2 ~ 18	
Level 4	P 04	7	2 ~ 18	
Level 5	P 05	9	2 ~ 18	

Knowing the control panel



Symbol	Name	Function
	Program display	To show the current working mode: <ul style="list-style-type: none"> • While in normal mode, showing "—". • While in programmed mode, showing program number 1~5. • While in program setting mode, showing program number and stage number in turn.
	Time display	To show the working time or settings
	Speed indicator lights	To show the current working speed: <ul style="list-style-type: none"> • 1 light ON means speed level 1; • 2 lights ON means speed level 2; ... • 5 lights ON means speed level 5.
	Speed buttons	To increase/decrease the speed setting
	Time buttons	To increase/decrease the time setting
	Stop button	To stop the current mode and switch mixer off
	Start/Pause button	To start mixing or pause operation
	Programming button	To save/amend favourite programs
	Program number buttons	Press a number button to run the relative program

Mixing under the normal mode

1. Open the safety guard. **(Ensure the safety guard is fully closed or the mixer will not work.)**
2. Fill the bowl then close the safety guard.
3. Connect the appliance to the mains power supply. The appliance is energized and enters Standby.
4. Set the mixing speed and time with the speed buttons    and time buttons   .

Note: BUFFALO recommend that you start with the slowest speed and increase the speed gradually as necessary.

Tip for the time display:

- **If the set time is less than 1 minute, it will be shown in unit of seconds.**
- **If the set time is more than 1 minute, it will be shown in unit of minutes and the red dot on the time display will start to illuminate.**
- **When the set time is more than 99 minutes, “—” will be shown.**

5. Press  to begin mixing. The program display will flash to indicate the motor is running.

Note: If the appliance is straining to mix, turn the appliance Off and remove some of the contents in the bowl before restarting.

6. When the set time expires, the appliance stops automatically.
7. After use, press  to switch off then unplug the appliance.

Mixing Capacity

Model	Bowl Volume	Max Flour	Max Dough
FU137	10L	2kg	3.2kg
FU138	20L	5kg	8kg
FU139	30L	7.5kg	11.3kg

Overload protection

The appliance is featured with overload protection. In case of overload, the appliance will stop working automatically.

1. Switch off and unplug the mixer.
2. Wait to let the mixing attachment come to a full stop.
3. Open the safety guard and reduce the load in the mixing bowl.
4. Close the safety guard and restart.







Note: In the event of a power cut the Overload protection will cut in to prevent the appliance from restarting automatically when power is restored.

Note: Always disconnect the Planetary Mixer from the power supply when not in use.

Programming function

Featured with a programming function, the appliance can save and store favourite programs allowing for consistent results and quick operation.

Creating/Saving favourite programs

1. When appliance is in Standby/not in operation, simultaneously press down **PROGRAMS** and a program number to enter programming mode. The program display will show the program number and stage A in turn.
2. Press    buttons and    buttons to set the speed and time for Stage A.
3. Press **PROGRAMS** to confirm stage A settings and start to set Stage B.
4. Repeat until Stage E is programmed.
5. Press **PROGRAMS** to confirm.
6. Repeat to set more programs. Up to 5 programs can be set.

Running a saved program

- When appliance is in Standby/not in operation, press a program number button. The program number will be shown on the program display.
- Each program consists of 5 stages (Stage A~E) and every stage can be set with speed and time individually.
- When in mixing, the appliance starts from stage A. When stage A ends, stage B starts automatically... After Stage E ends, the appliance stops automatically and backs to stage A.
- While in operation, the program display will alternatively show the current program number and stage number.
- When going to a stage while its speed is 0, the process will pause and next stage settings will be shown. Press  to continue.

Mixing under the programmed mode

1. Press a desired program number button.
2. Press  to start mixing.
3. When the set time of the program expires, the appliance will stop automatically.

Cleaning, Care & Maintenance

- Always turn off the mixer and disconnect from the power supply before cleaning.
- Use warm soapy water to clean the bowl and mixing attachments. Do not use abrasive cleaning chemicals as these can leave harmful residues.
- Clean the exterior of the appliance with a damp cloth.
- Dry all parts thoroughly after cleaning.
- Do not use jet/pressure washers to clean the appliance.
- Clean the appliance regularly.

Troubleshooting

A qualified technician must carry out repairs if required.

Fault	Probable Cause	Solution
The appliance is not working	The unit is not switched on	Check unit plugged in correctly and switched on
	Plug or lead is damaged	Replace Plug or lead
	Fuse in the plug has blown	Replace the fuse
	Mains power supply fault	Check mains power supply
	Overload protection has been activated	See the section "Overload protection"
	Safety Guard not closed	Close Safety Guard fully
Bowl will not fit back in to place	Bowl pins or surrounding area clogged with mix	Clean the appliance
The appliance is overheating	Mixing bowl is overloaded	Turn off the appliance and empty some of the contents
	The appliance has been operating for too long	Turn off the appliance and allow to cool down for 30 minutes
The appliance is noisy	Bowl or mixing attachment not correctly fitted	Remove and refit bowl/mixing attachment
	Worn bearings/damaged gears	Call BUFFALO agent or qualified Technician
	Grease has dried up in the gearbox	Call BUFFALO agent or qualified Technician
The mixing attachment fails to rotate properly	The belt has become loose	Call BUFFALO agent or qualified Technician
Oil leakage	Sealing rings are worn out	Call BUFFALO agent or qualified Technician
Mixing speed slows down	Mixing bowl is overloaded	Turn off the appliance and empty some of the contents
	Wrong mixing attachment used	Switch off and select a suitable attachment

Error code	Probable Cause	Solution
E1	Input voltage too high	Check the input voltage complies with that listed on the rating plate
E2	Bowl lifting lever is not in position	Check the lever is raised in position
E3	Hardware overcurrent	Call BUFFALO agent or qualified Technician
E6	Problem with motor	Call BUFFALO agent or qualified Technician
E7	Problem with PCB	Call BUFFALO agent or qualified Technician

Technical Specifications

Note: Due to our continuing program of research and development, the specifications herein may be subject to change without notice.

Model	Voltage	Power	Current	Dimensions H x W x D mm	Weight (kg)	Bowl Volume
FU137	220-240V~ 50-60Hz	750W	4A	635 x 475 x 420	31.2kg	10L
FU138		1100W	6A	794 x 558 x 555	49.2kg	20L
FU139		1500W	9A	1142 x 611 x 579	113.6kg	30L

Electrical Wiring

This appliance is supplied with a 3 pin BS1363 plug and lead

The plug is to be connected to a suitable mains socket.

This appliance is wired as follows:

- Live wire (coloured brown) to terminal marked L
- Neutral wire (coloured blue) to terminal marked N
- Earth wire (coloured green/yellow) to terminal marked E

This appliance must be earthed.



If in doubt consult a qualified electrician.

Electrical isolation points must be kept clear of any obstructions. In the event of any emergency disconnection being required they must be readily accessible.

Compliance

The WEEE logo on this product or its documentation indicates that the product must not be disposed of as household waste. To help prevent possible harm to human health and/or the environment, the product must be disposed of in an approved and environmentally safe recycling process. For further information on how to dispose of this product correctly, contact the product supplier, or the local authority responsible for waste disposal in your area.



BUFFALO parts have undergone strict product testing in order to comply with regulatory standards and specifications set by international, independent, and federal authorities.

BUFFALO products have been approved to carry the following symbol:



All rights reserved. No part of these instructions may be produced or transmitted in any form or by any means, electronic, mechanical, photocopying, recording or otherwise, without the prior written permission of BUFFALO. Every effort is made to ensure all details are correct at the time of going to press, however, BUFFALO reserve the right to change specifications without notice.

Veiligheidsinstructies

Lees zorgvuldig en bewaar voor toekomstig gebruik.

Waarschuwing: De planeetmixer is een gevaarlijk apparaat en mag alleen door opgeleid personeel en in overeenstemming met deze instructies worden gebruikt.

- Plaats het product op een vlakke en stabiele ondergrond.
- De installatie en eventuele reparaties dienen door een servicetechnicus/vaktechnicus te worden uitgevoerd. Verwijder geen enkel onderdeel op dit product.
- Raadpleeg de lokale en nationale normen om te voldoen aan het volgende:
 - Wetgeving van gezondheid en veiligheid op de werkplaats
 - BS EN-praktijkcodes
 - Brandpreventie
 - IEE bekabelingsnormen
 - Bouwverordeningen
- Sta altijd **ACHTER** de beschermkap wanneer u het apparaat gebruikt.
- Houd uw handen tijdens gebruik **NOOIT** in de buurt van de draaiende opzetstukken. Dit kan anders leiden tot ernstig letsel.
- Voedsel **NIET** uit het apparaat verwijderen totdat de opzetstukken voor het mixen tot een volledige stop zijn gekomen.
- Dompel het apparaat **NIET** onder in water.
- Probeer **NIET** iets te mixen waarvoor dit apparaat niet is ontworpen. De opzetstukken voor het mixen kunnen hierdoor beschadigd raken.
- Gebruik het apparaat **NIET** met beschadigde opzetstukken.
- Omzeil **NOOIT** de veiligheidsvergrendelingen.
- Schakel het apparaat altijd uit en trek de stekker uit het stopcontact wanneer niet in gebruik.
- Laat het apparaat **NOOIT** onbeheerd achter als het in gebruik is.

- Dit apparaat is zwaar. Wees voorzichtig bij het verplaatsen.
- Dit apparaat is niet bedoeld voor gebruik door personen (waaronder kinderen) met lichamelijke, zintuiglijke of mentale beperkingen of met gebrek aan kennis en ervaring, tenzij zij hierin worden begeleid of zijn opgeleid in het gebruik van het apparaat door een persoon verantwoordelijk voor hun veiligheid.
- Houd kinderen onder toezicht zodat zij het apparaat niet als speelgoed gebruiken.
- Laat verpakkingsmateriaal niet binnen handbereik van kinderen. Dank verpakkingsmateriaal af in overeenstemming met de regelgeving van de plaatselijke autoriteiten.
- Indien de stroomkabel beschadigd is geraakt, moet deze door een BUFFALO-agent of een erkende technicus worden vervangen om gevaarlijke situaties te vermijden.
- Gebruik nooit accessoires die niet zijn aanbevolen door de fabrikant. Ze kunnen een veiligheidsrisico betekenen voor de gebruiker en het apparaat schade berokkenen. Gebruik uitsluitend originele onderdelen en accessoires, anders komt u garantie te vervallen.
- BUFFALO beveelt aan dat dit apparaat periodiek (minstens jaarlijks) door een bevoegd persoon wordt getest. Testen moeten omvatten, maar zijn niet beperkt tot: Visuele inspectie, polariteitstest, continuïteit van aarding, continuïteit van isolatie en functionele test.

Productomschrijving

FU137 - 10L digitale planeetmixer

FU138 - 20L digitale planeetmixer

FU139 - 30L digitale planeetmixer

De planeetmixer van BUFFALO is een vrijstaande machine die bestaat uit een grote kom gemonteerd onder een motor en een tandwielkast waaraan een mixerkop kan worden bevestigd.

De planeetmixer van BUFFALO is ontworpen voor het mixen van allerlei soorten levensmiddelen, variërend van room tot deeg.

Inleiding

Neem de tijd en lees deze handleiding aandachtig door. Correct onderhoud en gebruik van deze machine levert de best mogelijke prestaties voor uw BUFFALO-product.

Verpakkingsinhoud

Het volgende is inbegrepen:

- BUFFALO-planeetmixer
- Mengkom
- Spiraalvormige deeghaak
- Klopper
- Garde
- Gebruikshandleiding

BUFFALO is trots op kwaliteit en service en zorgt ervoor dat op het moment van uitpakken de inhoud volledig functioneel en vrij van schade wordt geleverd.

Mocht uw product tijdens transport zijn beschadigd, neem dan onmiddellijk contact op met uw BUFFALO-dealer.

Installatie

Zorg ervoor dat de locatie van de planeetmixer het gewicht van het apparaat kan ondersteunen.

WAARSCHUWING: De planeetmixer is erg zwaar, wees voorzichtig bij het verplaatsen.

Als het apparaat bedoeld is om op een werkblad te worden geplaatst, zorg er dan voor deze op zijn plek vast te zetten (voor FU137 en FU138).

De FU139 is ontworpen als staande mixer en mag niet op een werkblad worden geplaatst vanwege het zware gewicht.

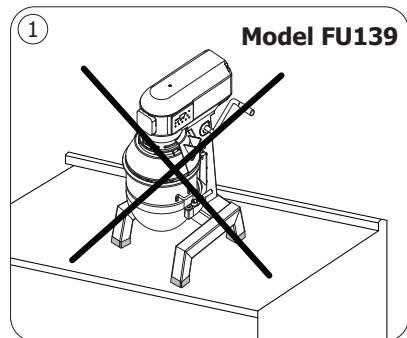

Montage



WAARSCHUWING:

- Zorg ervoor dat het apparaat is uitgeschakeld en losgekoppeld van de stroomvoorziening alvorens het te monteren/demonteren.
- BUFFALO kan niet aansprakelijk worden gesteld voor enig letsel veroorzaakt door een onjuiste montage van dit apparaat.
- De kom moet worden bevestigd en in zijn positie worden opgeheven voordat de planeetmixer wordt gestart.

Maak alle afneembare onderdelen goed schoon (zie paragraaf "Reiniging, zorg & onderhoud").

Het apparaat zal niet starten tenzij:

- De kom is opgeheven en op zijn plek vastgezet.
- De beschermkap is gesloten.
- Het apparaat is aangesloten en de timer is ingeschakeld.

De rubberen voetstukken installeren

1. Verwijder alle verpakkingsmaterialen van het apparaat.
2. Verwijder de houten pallet uit de machine (maak de vier bouten aan de onderkant van de houten pallet los).
3. Pak de rubberen voetstukken uit de kom.
4. Breng de rubberen voetstukken aan op de poten van de machine.

Opmerking: De rubberen voetstukken dienen door ten minste twee personen te worden geïnstalleerd.

Opmerking: Nadat de rubberen voetstukken eenmaal zijn geïnstalleerd, moet u ervoor zorgen dat de machine stabiel en waterpas staat om trillingen tijdens het gebruik te onderdrukken.

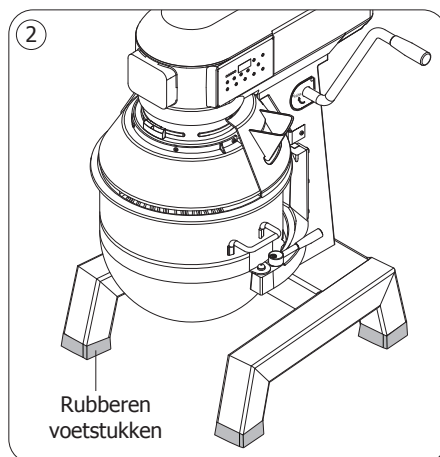

De kom bevestigen/verwijderen

1. Schakel het apparaat uit en haal de stekker uit het stopcontact.
 2. Open de beschermkap door deze naar links te draaien.
 3. Bevestig de gewenste mixerkop.
 4. Plaats de kom en hef deze volledig op met behulp van de handslinger.
 5. Zet de kom vast met de vergrendelingshendels aan beide zijden (voor FU137 en FU138).
 6. Sluit de beschermkap.
- Verwijder de kom door deze procedure omgekeerd uit te voeren.

Opmerking: Zorg ervoor dat de kom volledig opgeheven en vergrendeld is, anders zal de mixer niet werken.

Opmerking: Smeer het ophefmechanisme van de kom regelmatig om de werking ervan soepel te houden.

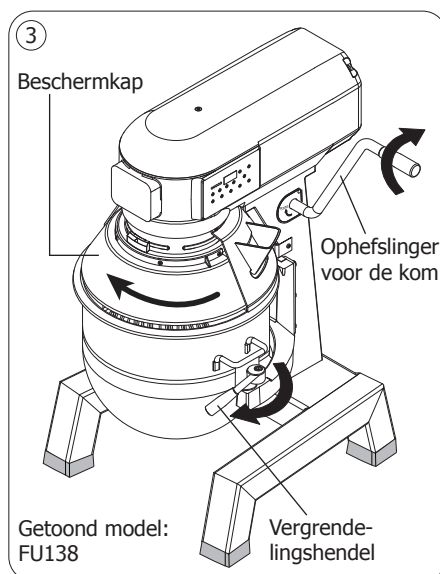

Bediening



WAARSCHUWING:

- Zorg ervoor dat deze instructies vóór gebruik zorgvuldig zijn gelezen en dat u volledig begrijpt hoe dit apparaat werkt.
- Al het personeel moet volledig zijn opgeleid in de bediening en veiligheidsmaatregelen van de planeetmixer.
- Zorg er altijd voor dat het apparaat is uitgeschakeld en de stekker uit het stopcontact is gehaald voordat u uw handen in de mengkom steekt.





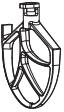







Van mixerkop wisselen

1. Schakel het apparaat uit en haal de stekker uit het stopcontact.
2. Open de beschermkap door deze naar links te draaien.
3. Laat de kom zakken met de handslinger.
4. Duw de mixerkop omhoog en naar links om te ontgrendelen.
5. Steek het gewenste opzetstuk erin. Druk deze omhoog en naar rechts om het op zijn plek te vergrendelen.
6. Hef de kom op en vergrendel deze op zijn plek.

BUFFALO raadt voor elk opzetstuk de volgende toepassingen aan:

Snelheidsinstellingen	1	2	3	4	5
RPM (rotatie per minuut)	400	600	700	1000	1250
 Spiraalvormige deeghaak	Beoogd gebruik: Zware mengsels, deeg, taartdeeg, enz. Geschikte snelheid: Laag				
 Klopper		Beoogd gebruik: Stevige mengsels, licht deeg, cake-/koekjesmix, glazuur, vullingen en gepureerde groenten Geschikte snelheid: Gemiddeld			
 Garde			Beoogd gebruik: Lichte mengsels, slagroom, mayonaise, eiwit, pannenkoeken en soufflés Geschikte snelheid: Gemiddeld of hoog		







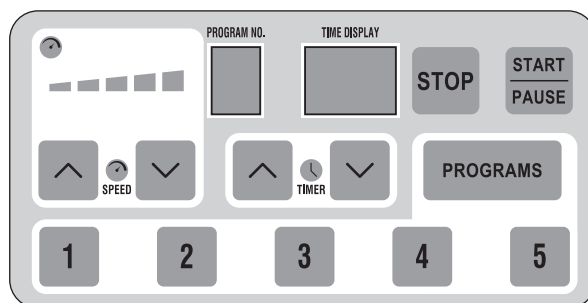

Ga als volgt te werk als u de standaard snelheidsinstellingen handmatig wilt veranderen:

1. Wanneer het apparaat op stand-by staat/niet werkzaam is, drukt u beide snelheidsknoppen   in om de instellingsmodus voor de snelheid te openen. De code van het snelheidsniveau wordt weergegeven.
2. Druk op de tijdsknop   om het gewenste snelheidsniveaunummer te selecteren.
3. Druk op de snelheidsknop   om te bevestigen en de instellingen van het huidige snelheidsniveau weer te geven.
4. Druk op de tijdsknoppen   om de gewenste instelling te selecteren.
5. Druk op de snelheidsknop   om de instelling op te slaan en de instellingsmodus af te sluiten of druk op de snelheidsknop   om de instellingen niet op te slaan en terug te keren naar de normale modus.







Snelheidsniveau	Snelheidsniveau code op de display	Fabrieksinstelling	Instellingsbereik	Toerentalbeschrijving
Niveau 1	P 01	3	2 ~ 18	Totale rotaties per minuut = instellingsnummer x 100. Wanneer bijvoorbeeld het instellingsnummer '5' wordt weergegeven, is het totale toerental 500 (dat wil zeggen 5x100); Wanneer de instelling '5.' wordt weergegeven, zal het totale toerental 550 zijn (de rode stip die oplicht op de tijdweergave betekent een extra 50 rotaties).
Niveau 2	P 02	4	2 ~ 18	
Niveau 3	P 03	6	2 ~ 18	
Niveau 4	P 04	7	2 ~ 18	
Niveau 5	P 05	9	2 ~ 18	

Beschrijving van het bedieningspaneel



Symbol	Naam	Functie
	Programmaweergave	Toont de huidige gebruiksmodus: <ul style="list-style-type: none"> • "—" wordt weergegeven in de normale modus. • Programmanummer 1~5 wordt weergegeven terwijl in de geprogrammeerde modus. • In de modus voor het instellen van programma's worden achtereenvolgens het programmanummer en het fasennummer weergegeven.
	Tijdswaergave	Toont de bedrijfstijd of instellingen
	Toerenindicatielampjes	Toont de huidige bedrijfssnelheid: <ul style="list-style-type: none"> • 1 lampje AAN betekent snelheidsniveau 1; • 2 lampjes AAN betekent snelheidsniveau 2; ... • 5 lampjes AAN betekent snelheidsniveau 5.
	Snelheidsknoppen	De snelheidsinstelling verhogen/verlagen
	Tijdsknoppen	De tijdsinstelling verhogen/verlagen
	Knop Stop	De huidige modus stoppen en de mixer uitschakelen
	Start-/pauzeknop	Om het mengen te starten of te pauzeren
	Programmeerknop	Favoriete programma's opslaan/wijzigen
	Programmanummerknoppen	Druk op een nummerknop om het betreffende programma te starten

Mixen in de normale modus

1. Open de beschermkap. **(Zorg ervoor dat de beschermkap volledig is gesloten, anders zal de mixer niet werken.)**
2. Vul de kom en sluit vervolgens de beschermkap.
3. Sluit het apparaat aan op het stroomnet. Het apparaat wordt nu van stroom voorzien en schakelt op stand-by.
4. Stel de mengsnelheid en -tijd in met de snelheidsknoppen    en tijdsknoppen   .

Opmerking: BUFFALO raadt u aan om met de traagste snelheid te beginnen en de snelheid indien nodig geleidelijk te verhogen.

Tip voor de tijdsweergave:

- Als de ingestelde tijd minder is dan 1 minuut, wordt de tijd weergegeven in seconden.
- Als de ingestelde tijd meer dan 1 minuut is, wordt deze weergegeven in minuten en begint het rode bolletje op het tijddisplay te branden.
- Wanneer de ingestelde tijd meer is dan 99 minuten, zal "—" worden weergegeven.

5. Druk op  om te beginnen met mixen. De programmaweergave zal knipperen om aan te geven dat de motor draait.

Opmerking: Als het apparaat moeite heeft tijdens het mixen, schakel het apparaat dan uit en verwijder een deel van de inhoud uit de kom voordat u deze opnieuw start.

6. Het apparaat stopt automatisch zodra de ingestelde tijd is verstreken.
7. Druk na gebruik op  om het apparaat uit te schakelen en haal vervolgens de stekker uit het stopcontact.

Mengcapaciteit

Model	Volume van kom	Max. bloem	Max. deeg
FU137	10L	2kg	3,2kg
FU138	20L	5kg	8kg
FU139	30L	7,5kg	11,3kg

Overbelastingsbeveiliging

Het apparaat is uitgerust met een overbelastingsbescherming. In geval van overbelasting zal het apparaat automatisch stoppen met werken.

1. Schakel de mixer uit en haal de stekker uit het stopcontact.
2. Wacht totdat de mixerkop volledig tot stilstand is gekomen.
3. Open de beschermkap en verwijder een deel van de inhoud uit de mengkom.
4. Sluit de beschermkap en start het apparaat opnieuw.







Opmerking: In het geval van een stroomstoring wordt de overbelastingsbeveiliging ingeschakeld om te voorkomen dat het apparaat automatisch opnieuw opstart wanneer de stroomvoorziening weer is hersteld.

Opmerking: Koppel de planeetmixer altijd los van de stroomvoorziening wanneer deze niet in gebruik is.

Programmeerfunctie

Dankzij de programmeerfunctie kan het apparaat favoriete programma's opslaan en bewaren voor consistente resultaten en snelle bediening.

Favoriete programma's aanmaken/opslaan

1. Als het apparaat in Stand-by staat/niet in gebruik is, druk dan tegelijkertijd **PROGRAMS** en een programmanummer in om de programmeermodus te openen. Het programmadisplay toont achtereenvolgens het programmanummer en fase A.
2. Druk op de toetsen    en toetsen    om de snelheid en tijd in te stellen voor fase A.
3. Druk op **PROGRAMS** om fase A te bevestigen en te beginnen met het instellen van fase B.
4. Herhaal dit totdat fase E is geprogrammeerd.
5. Druk ter bevestiging op **PROGRAMS**.
6. Herhaal het bovengenoemde om meerdere programma's in te stellen. U kunt tot 5 programma's instellen.

Een opgeslagen programma uitvoeren

- Wanneer het apparaat in Stand-by/niet in werking is, drukt u op een programmanummertoets. De programmaweergave toont het programmanummer.
- Elk programma bestaat uit 5 fasen (fase A~E) en elke fase kan individueel worden ingesteld met snelheid en tijd.
- Het apparaat begint te mixen vanaf fase A, en wanneer fase A eindigt, begint fase B automatisch... Nadat fase E eindigt, stopt het apparaat automatisch en keert deze terug naar fase A.
- Tijdens de werking toont de programmaweergave afwisselend het huidige programmanummer en fasenummer.
- Wanneer wordt overgeschakeld naar een fase waarvan de snelheid 0 is, wordt het proces gepauzeerd en worden de instellingen voor de volgende fase weergegeven. Druk op  om door te gaan.

Mixen in de geprogrammeerde modus

1. Druk op de knop van het gewenste programmanummer.
2. Druk op  om het mixen te starten.
3. Het apparaat stopt automatisch zodra de ingestelde tijd van het programma is verstreken.

Reiniging, zorg & onderhoud

- Schakel de mixer altijd uit en haal de stekker uit het stopcontact voordat u deze schoonmaakt.
- Gebruik een warm sopje om de kom en mixerkoppen schoon te maken. Gebruik geen schurende schoonmaakmiddelen, deze kunnen schadelijke restjes achterlaten.
- Veeg de buitenzijde van het apparaat schoon met een vochtige doek.
- Maak alle onderdelen na het reinigen grondig droog.
- Geen straal-/hogedrukreinigers gebruiken voor het reinigen van het apparaat.
- Maak het apparaat regelmatig schoon.

Probleemoplossing

Indien nodig moet een gekwalificeerde technicus reparaties uitvoeren.

Probleem	Mogelijke oorzaak	Oplossing
Het apparaat werkt niet	Het apparaat staat uit	Controleer of het apparaat correct aangesloten en ingeschakeld is.
	Stekker of kabel is beschadigd	Vervang stekker of kabel
	Storing in de netvoeding	Controleer de netvoeding
	Overbelastingsbeveiliging is geactiveerd	Zie paragraaf "Overbelastingsbeveiliging"
	Beschermkap niet gesloten	Sluit de beschermkap volledig
	Kom niet volledig opgeheven en vastgezet	Zorg ervoor de kom volledig op te heffen en op zijn plek vast te zetten
De kom past niet meer terug op zijn plek	Pennen van of oppervlakte rondom de kom verstopt met mengsel	Reinig het apparaat
Het apparaat is oververhit	Mengkom is overbelast	Schakel het apparaat en verwijder een deel van de inhoud
	Het apparaat is te lang werkzaam geweest	Schakel het apparaat en laat deze gedurende 30 minuten afkoelen
Het apparaat maakt lawaai	Kom of mixerkop niet goed bevestigd	Verwijder kom/mixerkop en bevestig opnieuw
	Versleten lagers/beschadigde tandwielen	Neem contact op met een BUFFALO-vertegenwoordiger of bevoegde technicus
	Er is vet opgedroogd in de tandwielkast	Neem contact op met een BUFFALO-vertegenwoordiger of bevoegde technicus
De mixerkop draait niet goed	De riem is losgeraakt	Neem contact op met een BUFFALO-vertegenwoordiger of bevoegde technicus
Olielekkage	Afdichtringen zijn versleten	Neem contact op met een BUFFALO-vertegenwoordiger of bevoegde technicus
Mengsnelheid vertraagt	Mengkom is overbelast	Schakel het apparaat en verwijder een deel van de inhoud
	Verkeerde accessoires worden gebruikt	Schakel uit en kies een geschikte mixerkop

Foutcode	Mogelijke oorzaak	Oplossing
E1	Te hoge ingangsspanning	Controleer of de ingangsspanning voldoet aan die vermeld op het typeplaatje
E2	Ophefslinger van de kom zit niet op zijn plek	Controleer of de slinger op de juiste plek zit
E3	Te hoge stroom in de hardware	Neem contact op met een BUFFALO-vertegenwoordiger of bevoegde technicus
E6	Probleem met de motor	Neem contact op met een BUFFALO-vertegenwoordiger of bevoegde technicus
E7	Probleem met de printplaat	Neem contact op met een BUFFALO-vertegenwoordiger of bevoegde technicus

Technische specificaties

Opmerking: Als gevolg van ons voortdurende programma van onderzoek en ontwikkeling, kunnen de specificaties hierin zonder voorafgaande kennisgeving worden gewijzigd.

Model	Spanning	Vermogen	Stroom	Afmetingen h x b x d mm	Gewicht (kg)	Kom Volume
FU137	220-240V~ 50-60Hz	750W	4A	635 x 475 x 420	31,2kg	10L
FU138		1100W	6A	794 x 558 x 555	49,2kg	20L
FU139		1500W	9A	1142 x 611 x 579	113,6kg	30L

Elektrische bedrading

Men dient de stekker op een geschikt stopcontact aan te sluiten.

De bedrading van dit apparaat is als volgt:

- Stroomkabel (bruin) naar de aansluitklem gemarkeerd met L
- Neutraalkabel (blauw) naar de aansluitklem gemarkeerd met N
- Aardekabel (groen/geel) naar de aansluitklem gemarkeerd met E



Dit apparaat moet worden geaard.

Bij twijfels raadpleeg een vakkundige electricien.

De elektrische isolatiepunten mogen niet worden geblokkeerd. In geval van een nooduitschakeling moeten de isolatiepunten direct toegankelijk zijn.

Productconformiteit

Het WEEE-logo op dit product of in de bijbehorende documentatie geeft aan dat het product niet onder huisvuil valt en als zodanig ook niet mag worden verwerkt. Ter preventie van mogelijke gevaren voor de gezondheid van personen en/of voor het milieu, dient men dit product in overeenstemming met het voorgeschreven en milieuvriendelijke recyclingproces als afval te verwerken. Raadpleeg uw productleverancier of uw plaatselijk afvalverwerkingsbedrijf voor meer informatie over de juiste afvalverwerking van dit product.



De onderdelen van BUFFALO-producten hebben strenge producttesten ondergaan om te voldoen aan wettelijke regels en specificaties die door internationale, onafhankelijke en landelijke overheden worden voorgeschreven.



Producten van BUFFALO zijn goedgekeurd om het volgende symbool te dragen:

Alle rechten voorbehouden. Het is verboden om deze handleiding, hetzij volledig of gedeeltelijk, elektronisch of mechanisch te reproduceren, kopiëren, op opslagmedia op te slaan of op enigerlei wijze over te dragen, zonder voorafgaande goedkeuring van BUFFALO.

Wij hebben er alles aan gedaan om er zeker van te zijn dat op publicatiedatum van de handleiding alle details correct zijn, desondanks, behoudt BUFFALO het recht voor om specificaties zonder aankondiging te wijzigen.

Consignes de sécurité

Veillez lire attentivement ce manuel et veuillez le conserver pour une référence ultérieure.

Avertissement : Le mélangeur planétaire est un appareil dangereux et ne doit être utilisé que par du personnel qualifié, conformément à ces instructions.

- Placez l'appareil sur une surface plane, stable.
- L'installation et les éventuelles réparations doivent être confiées à un dépanneur/technicien qualifié. Ne retirez aucun élément de ce produit.
- Consultez les normes locales et nationales pour vous conformer à ce qui suit :
 - lois sur l'hygiène et la sécurité au travail
 - codes de bonnes pratiques BS EN
 - précautions contre le risque d'incendie
 - réglementations sur les branchements électriques IEE
 - règlements sur la construction
- Tenez-vous toujours debout DERRIÈRE le dispositif de sécurité lors de l'utilisation de l'appareil.
- NE placez PAS vos mains à proximité des accessoires rotatifs lorsque l'appareil est en marche. Cela peut entraîner des blessures graves.
- NE retirez PAS les aliments de l'appareil tant que les accessoires de mixage ne sont pas complètement arrêtés.
- NE plongez PAS l'appareil dans l'eau.
- N'essayez PAS de mixer des produits pour lesquels cet appareil n'a pas été conçu. Cela pourrait endommager les accessoires de mixage.
- N'utilisez PAS l'appareil avec un accessoire de mélange endommagé.
- NE contournez PAS les dispositifs de verrouillage de sécurité.
- Éteignez et débranchez toujours l'appareil lorsqu'il n'est pas utilisé.
- Ne laissez JAMAIS l'appareil sans surveillance lorsqu'il est en marche.

- L'appareil est lourd. Faites attention lorsque vous le déplacez.
- Cet appareil n'a pas été conçu pour être utilisé par des personnes (enfants inclus) à capacités physiques, sensorielles ou mentales réduites ou ne disposant pas d'une expérience ou de connaissances suffisantes, à moins que lesdites personnes n'aient été formées ou instruites quant à son utilisation, par une personne responsable de leur sécurité.
- Les enfants doivent être surveillés pour s'assurer qu'ils ne jouent pas avec l'appareil.
- Gardez les emballages hors de portée des enfants. Débarrassez-vous des emballages conformément aux réglementations des autorités locales.
- Un cordon d'alimentation endommagé doit être remplacé par un agent BUFFALO ou un technicien qualifié recommandé, pour éviter tout danger.
- N'utilisez jamais d'accessoires non recommandés par le fabricant. Ils pourraient constituer un risque pour la sécurité de l'utilisateur et endommager l'appareil. Utilisez uniquement des pièces et accessoires d'origine, faute de quoi votre garantie sera annulée.
- BUFFALO recommande de faire tester régulièrement cet appareil (une fois par an au minimum) par une personne compétente. Les tests doivent inclure, sans s'y limiter, les éléments suivants : inspection visuelle, test de polarité, continuité de la terre, continuité de l'isolation et test fonctionnel.

Description du produit

FU137 - Mélangeur planétaire numérique de 10 litres

FU138 - Mélangeur planétaire numérique de 20 litres

FU139 - Mélangeur planétaire numérique de 30 litres

Le mélangeur planétaire BUFFALO est une machine autoportante composée d'un grand bol monté sous un moteur et d'une boîte d'engrenages à laquelle peut être fixé un outil de mélange.

Le mélangeur planétaire BUFFALO a été conçu pour mélanger une gamme de produits alimentaires, allant de la crème à la pâte.

Introduction

Nous vous invitons à consacrer quelques instants à lire attentivement de ce mode d'emploi. L'entretien et l'utilisation appropriés de cette machine vous permettront de tirer le meilleur de votre produit BUFFALO.

Contenu de l'emballage

Les éléments suivants sont inclus :

- Mélangeur planétaire BUFFALO
- Bol mélangeur
- Crochet à pâte en spirale
- Batteur
- Fouet
- Mode d'emploi

BUFFALO attache une grande importance à la qualité et au service et veille à fournir des produits en parfait état opérationnel, parfaitement intacts au moment de l'emballage.

Nous vous prions de contacter votre revendeur BUFFALO immédiatement si vous constatez un dommage quelconque survenu pendant le transport du produit.

Installation

Assurez-vous que le mélangeur planétaire est placé à un endroit capable de supporter son poids.

AVERTISSEMENT : Le mélangeur planétaire est très lourd et doit être déplacé avec précaution.

Si l'appareil est destiné à être placé sur un plan de travail, veillez à ce qu'il soit bien installé (pour FU137, FU138).

Le FU139 est conçu pour être un mélangeur sur pied et ne doit pas être placé sur un plan de travail en raison de son poids élevé.

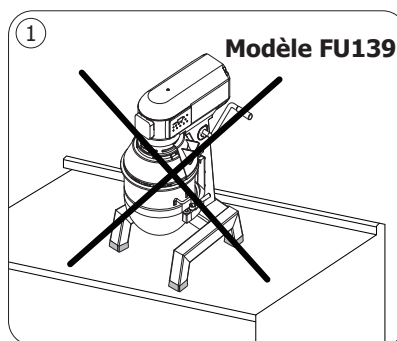

Assemblage



AVERTISSEMENT :

- **Assurez-vous que l'appareil est éteint et déconnecté de l'alimentation électrique avant le montage/démontage.**
- **BUFFALO décline toute responsabilité en cas de blessure causée par un montage incorrect de cet appareil.**
- **Le bol doit être fixé et mis en position avant le démarrage du mélangeur planétaire.**

Nettoyez bien toutes les pièces amovibles (voir la section « Nettoyage, entretien et maintenance »).

L'appareil ne démarre que si :

- Le bol est relevé et bien fixé en place.
- Le dispositif de sécurité est fermé.
- L'appareil est branché et le minuteur est activé.

Comment installer les pieds en caoutchouc

1. Retirez tous les emballages de l'appareil.
2. Retirez la palette en bois de l'appareil (desserrez les quatre boulons situés au bas de la palette en bois).
3. Retirez les pieds en caoutchouc du bol.
4. Ajoutez les pieds en caoutchouc aux pieds de la machine.

Remarque : L'installation des pieds en caoutchouc doit être effectuée par au moins deux personnes.

Remarque : Une fois les pieds en caoutchouc installés, veillez à ce que la machine soit stable et bien à plat afin de réduire les vibrations pendant le fonctionnement.

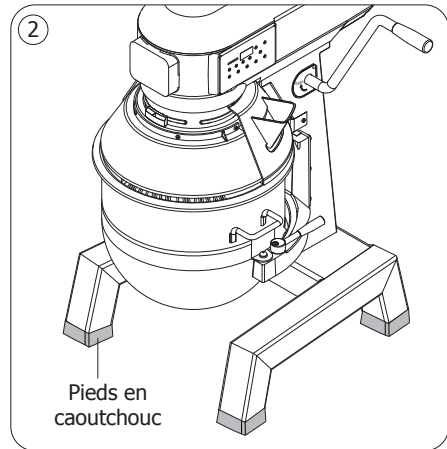

Installation/retrait du bol

1. Éteignez l'appareil et débranchez-le de l'alimentation électrique.
 2. Ouvrez le dispositif de sécurité en le tournant vers la gauche.
 3. Montez l'accessoire de mélange souhaité.
 4. Montez le bol et relevez-le complètement à l'aide du levier.
 5. Fixez le bol à l'aide des poignées de verrouillage situées des deux côtés (pour FU137, FU138).
 6. Fermez le dispositif de sécurité.
- Inversez la procédure pour retirer le bol.

Remarque : Assurez-vous que le bol est complètement relevé et sécurisé, sinon le mélangeur ne fonctionnera pas.

Remarque : Graissez régulièrement le mécanisme de levage du bol pour garantir son bon fonctionnement.

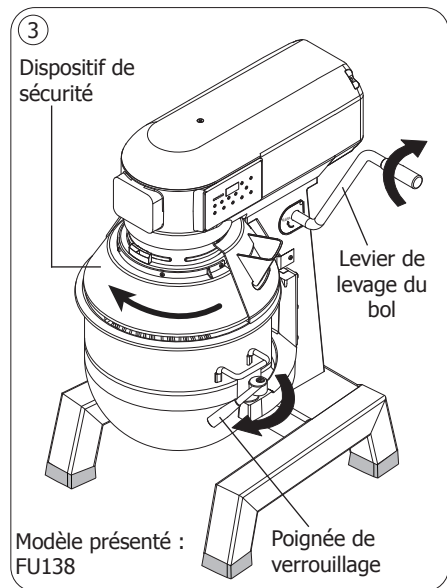

Fonctionnement



AVERTISSEMENT :

- Avant d'utiliser l'appareil, assurez-vous que ces instructions ont été lues attentivement et que le fonctionnement de l'appareil a été parfaitement compris.
- Tout le personnel doit avoir reçu une formation complète sur le fonctionnement et les mesures de sécurité du mélangeur planétaire.
- Assurez-vous toujours d'éteindre et de débrancher l'appareil avant de mettre vos mains dans le bol mélangeur.





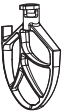









Remplacement de l'accessoire de mélange

1. Éteignez l'appareil et débranchez-le de l'alimentation électrique.
2. Ouvrez le dispositif de sécurité en le tournant vers la gauche.
3. Abaissez le bol à l'aide du levier.
4. Poussez l'accessoire de mélange vers le haut et vers la gauche pour le libérer.
5. Insérez l'accessoire souhaité. Poussez vers le haut et vers la droite pour le fixer en place.
6. Relevez le bol et fixez-le en place.

BUFFALO recommande les utilisations suivantes pour chaque accessoire :

Réglages de vitesse	1	2	3	4	5
RPM (Rotation par minute)	400	600	700	1 000	1 250
 Crochet à pâte en spirale	Utilisation prévue : Mélange lourd de pâte, de pâte à tarte, etc. Vitesse adaptée : Bas				
 Batteur		Utilisation prévue : Mélanges fermes pour pâtisseries légères, mélanges pour gâteaux/biscuits, glaçages, garnitures et purée de légumes Vitesse adaptée : Moyen			
 Fouet			Utilisation prévue : Mélange léger pour crème fouettée, mayonnaise, blancs d'œufs, crêpes et soufflés Vitesse adaptée : Moyen ou élevé		







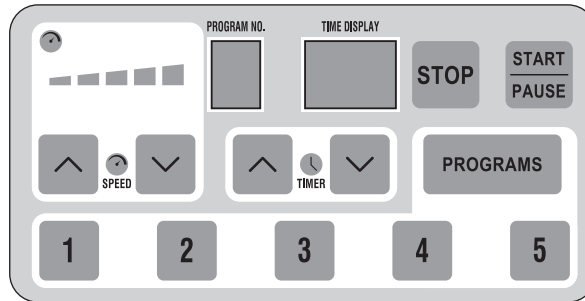

S'il est nécessaire de modifier manuellement les paramètres de vitesse par défaut, suivez les opérations ci-dessous :

1. Lorsque l'appareil est en veille/ne fonctionne pas, appuyez sur les deux boutons de réglage de la vitesse    pour passer en mode de réglage de la vitesse. Le code du niveau de vitesse s'affiche.
2. Appuyez sur les boutons de réglage du temps    pour sélectionner la valeur du niveau de vitesse souhaité.
3. Appuyez sur le bouton de réglage de la vitesse   pour confirmer et afficher les réglages du niveau de vitesse actuel.
4. Appuyez sur les boutons de réglage du temps    pour sélectionner le paramètre souhaité.
5. Appuyez sur le bouton de réglage de la vitesse   pour enregistrer le paramètre et quitter, ou appuyez sur le bouton de réglage de la vitesse   pour ne pas enregistrer les paramètres et revenir au mode normal.





Niveau de vitesse	Code du niveau de vitesse affiché	Réglage d'usine	Plage de réglage	Description du régime
Niveau 1	P 01	3	2 ~ 18	Rotation totale par minute = valeur paramétrée x 100. Par exemple, lorsque la valeur paramétrée « 5 » est affichée, le nombre total de tours/minute sera de 500 (c'est-à-dire 5 x 100) ; lorsque le paramètre « 5. » est affiché, le nombre total de tours/minute sera de 550 (le point rouge qui s'allume sur l'affichage de l'heure signifie 50 rotations supplémentaires).
Niveau 2	P 02	4	2 ~ 18	
Niveau 3	P 03	6	2 ~ 18	
Niveau 4	P 04	7	2 ~ 18	
Niveau 5	P 05	9	2 ~ 18	

Connaissance du panneau de contrôle



Symbole	Nom	Fonction
	Affichage du programme	Pour afficher le mode de travail actuel : <ul style="list-style-type: none"> • En mode normal, l'appareil affiche « — » . • En mode programmé, l'appareil affiche les numéros de programme 1 à 5. • En mode de réglage du programme, le numéro du programme et le numéro de l'étape s'affichent tour à tour.
	Affichage de l'heure	Pour afficher le temps de travail ou les réglages
	Voyants lumineux de vitesse	Pour afficher la vitesse de travail actuelle : <ul style="list-style-type: none"> • 1 voyant en mode Allumé signifie le niveau de vitesse 1 ; • 2 voyants en mode Allumé signifient le niveau de vitesse 2 ; ... • 5 voyants en mode Allumé signifient le niveau de vitesse 5.
	Touches de vitesse	Pour augmenter/diminuer le réglage de la vitesse
	Touches de temps	Pour augmenter/diminuer le réglage de l'heure
	Touche Arrêter	Arrêter le mode en cours et éteindre le mélangeur
	Touche Marche/Pause	Pour démarrer le mixage ou interrompre l'opération
	Touche de programmation	Pour enregistrer/modifier les programmes favoris
	Touches de numérotation des programmes	Appuyer sur une touche numérique pour lancer le programme correspondant

Mélange en mode normal

1. Ouvrez le dispositif de protection. **(Veillez à ce que le dispositif de sécurité soit complètement fermé, sinon le mélangeur ne fonctionnera pas.)**
2. Remplissez le bol, puis refermez le dispositif de sécurité.
3. Branchez l'appareil sur le secteur. L'appareil est mis sous tension et passe en mode Veille.
4. Réglez la vitesse et la durée du mélange à l'aide des touches de vitesse   des touches de durée   .

Remarque : BUFFALO recommande de commencer par la vitesse la plus faible et d'augmenter progressivement la vitesse si nécessaire.

Conseil pour l'affichage de l'heure :

- Si la durée programmée est inférieure à 1 minute, elle est affichée en secondes.
- Si la durée réglée est supérieure à 1 minute, elle est indiquée en minutes et le point rouge sur l'affichage de la durée commence à s'allumer.
- Lorsque la durée programmée est supérieure à 99 minutes, « — » s'affiche.

5. Appuyez sur  pour commencer le mélange. L'affichage du programme clignote pour indiquer que le moteur est en marche.

Remarque : Si l'appareil a du mal à mélanger, éteignez-le et retirez une partie du contenu du bol avant de le remettre en marche.

6. Lorsque le temps programmé est écoulé, l'appareil s'arrête automatiquement.
7. Après l'utilisation de l'appareil, appuyez sur  pour l'éteindre puis débranchez-le.

Capacité de mélange

Modèle	Volume du bol	Farine max.	Pâte max.
FU137	10 l	2 kg	3,2 kg
FU138	20 l	5 kg	8 kg
FU139	30 l	7,5 kg	11,3 kg

Protection contre la surcharge

L'appareil est doté d'une protection contre les surcharges. En cas de surcharge, l'appareil s'arrête automatiquement.

1. Éteignez et débranchez le mixeur.
2. Attendez que l'accessoire de mélange s'arrête complètement.
3. Ouvrez le dispositif de sécurité et réduisez la charge dans le bol mélangeur.
4. Refermez le dispositif de sécurité et redémarrez.







Remarque : En cas de coupure de courant, la protection contre les surcharges se déclenche pour empêcher l'appareil de redémarrer automatiquement lorsque le courant est rétabli.

Remarque : Débranchez toujours le mélangeur planétaire de l'alimentation électrique lorsqu'il n'est pas utilisé.

Fonction de programmation

Doté d'une fonction de programmation, l'appareil peut enregistrer et mémoriser les programmes favoris, ce qui permet d'obtenir des résultats constants et de travailler rapidement.

Création/enregistrement des programmes favoris

1. Lorsque l'appareil est en veille ou ne fonctionne pas, appuyez simultanément sur **PROGRAMS** et sur un numéro de programme pour accéder au mode de programmation. L'écran affiche tour à tour le numéro du programme et l'étape A.
2. Appuyez sur les touches    et les touches    pour régler la vitesse et la durée de la phase A.
3. Appuyez sur **PROGRAMS** pour confirmer les réglages de la phase A et commencer à régler la phase B.
4. Répétez l'opération jusqu'à ce que la phase E soit programmée.
5. Appuyez sur **PROGRAMS** pour confirmer.
6. Répétez l'opération pour régler d'autres programmes. Il est possible de régler jusqu'à 5 programmes.

Exécution d'un programme enregistré

- Lorsque l'appareil est en veille ou ne fonctionne pas, appuyez sur une touche de numéro de programme. Le numéro de programme s'affiche sur l'écran d'affichage des programmes.
- Chaque programme comprend 5 phases (phase A à E) et chaque phase peut être réglée individuellement en termes de vitesse et de durée.
- Lors du mélange, l'appareil démarre à partir de la phase A. Lorsque la phase A se termine, la phase B démarre automatiquement... À la fin de la phase E, l'appareil s'arrête automatiquement et revient à la phase A.
- Lorsque l'appareil est en marche, l'écran affiche alternativement le numéro du programme en cours et le numéro de la phase.
- Lorsque vous passez à une phase alors que sa vitesse est de 0, le processus s'interrompt et les paramètres de la phase suivante s'affichent. Appuyez sur  pour continuer.

Mélange en mode programmé

1. Appuyez sur une touche du numéro de programme souhaité.
2. Appuyez sur  pour commencer le mélange.
3. Lorsque la durée du programme est écoulée, l'appareil s'arrête automatiquement.

Nettoyage, entretien et maintenance

- Éteignez toujours le mélangeur et débranchez-le de l'alimentation électrique avant de le nettoyer.
- Utilisez de l'eau chaude savonneuse pour nettoyer le bol et les accessoires de mélange. N'utilisez pas de produits chimiques abrasifs, car ils peuvent laisser des résidus nocifs.
- Nettoyez l'extérieur de l'appareil avec un chiffon humide.
- Séchez soigneusement toutes les pièces après le nettoyage.
- N'utilisez pas de nettoyeur à jet ou à pression pour nettoyer l'appareil.
- Nettoyez régulièrement l'appareil.

Dépannage

Un technicien qualifié doit effectuer les réparations si nécessaire.

Dysfonctionnement	Cause probable	Intervention
L'appareil ne fonctionne pas	Le congélateur n'est pas allumé	Vérifier que l'appareil est correctement branché et allumé
	La fiche ou le câble est endommagé	Remplacez la fiche ou le câble
	Dysfonctionnement de l'alimentation secteur	Vérifier l'alimentation secteur
	La protection contre les surcharges a été activée	Voir la section « Protection contre la surcharge »
	Le dispositif de sécurité n'est pas fermé	Fermer complètement le dispositif de sécurité
	Le bol n'est pas complètement relevé et sécurisé	S'assurer que le bol est complètement relevé et fixé en place
Le bol ne se remet pas en place	Les goupilles du bol ou la zone environnante sont obstruées par le mélange	Nettoyez l'appareil
L'appareil surchauffe	Le bol mélangeur est surchargé	Éteindre l'appareil et vider une partie du contenu
	L'appareil fonctionne depuis trop longtemps	Éteindre l'appareil et le laisser refroidir pendant 30 minutes
L'appareil est bruyant	Le bol ou l'accessoire de mélange n'est pas correctement installé	Retirer et remettre en place le bol ou l'accessoire de mélange
	Roulements usés/engrenages endommagés	Appelez l'agent BUFFALO ou un technicien qualifié
	La graisse a séché dans la boîte de vitesses	Appelez l'agent BUFFALO ou un technicien qualifié
L'accessoire de mélange ne tourne pas correctement	La courroie s'est desserrée	Appelez l'agent BUFFALO ou un technicien qualifié
Fuite d'huile	Les bagues d'étanchéité sont usées	Appelez l'agent BUFFALO ou un technicien qualifié
La vitesse de mélange ralentit	Le bol mélangeur est surchargé	Éteindre l'appareil et vider une partie du contenu
	Mauvais accessoire de mixage utilisé	Éteindre et choisir un accessoire approprié

Code d'erreur	Cause probable	Intervention
E1	Tension d'entrée trop élevée	Vérifier que la tension d'entrée est conforme à celle indiquée sur la plaque signalétique.
E2	Le levier de levage du bol n'est pas en position	Vérifier que le levier est relevé en position
E3	Surintensité du matériel	Appelez l'agent BUFFALO ou un technicien qualifié
E6	Problème avec le moteur	Appelez l'agent BUFFALO ou un technicien qualifié
E7	Problème avec la carte de circuit imprimé	Appelez l'agent BUFFALO ou un technicien qualifié

Spécifications techniques

Remarque : en raison de notre programme continu de recherche et de développement, les spécifications du présent document peuvent être modifiées sans préavis.

Modèle	Tension	Puissance	Courant	Dimensions h x l x p mm	Poids (kg)	Bol Volume
FU137	220 - 240 V~ 50 - 60 Hz	750 W	4 A	635 x 475 x 420	31,2 kg	10 l
FU138		1100 W	6 A	794 x 558 x 555	49,2 kg	20 l
FU139		1500 W	9 A	1142 x 611 x 579	113,6 kg	30 l

Raccordement électrique

La fiche doit être branchée à la prise secteur qui convient.

Cet appareil est câblé comme suit :

- Fil conducteur (brun) à la borne marquée L
- Fil neutre (bleu) à la borne marquée N
- Fil de terre (vert/jaune) à la borne marquée E

Cet appareil doit être mis à la terre.



En cas de doute, consultez un électricien qualifié.

Les points d'isolation électrique doivent être libres de toute obstruction. En cas de débranchement requis en urgence, ils doivent être facilement accessibles.

Conformité

Le logo DEEE qui figure sur ce produit ou sa documentation indique qu'il ne doit pas être mis au rebut avec les ordures ménagères. Pour éviter qu'il ne présente un risque pour la santé humaine et/ou l'environnement, confiez la mise au rebut de ce produit à un site de recyclage agréé respectueux de l'environnement. Pour de plus amples détails sur la mise au rebut appropriée de ce produit, contactez le fournisseur du produit ou l'autorité responsable de l'enlèvement des ordures dans votre région.



Les pièces BUFFALO ont été soumises à des tests rigoureux pour pouvoir être déclarées conformes aux normes et spécifications réglementaires définies par les autorités internationales, indépendantes et fédérales.



Les produits BUFFALO ont été déclarés aptes à porter le symbole suivant :

Tous droits réservés. La production ou transmission, partielle ou intégrale, sous quelque forme que ce soit ou par n'importe quel moyen, tant électronique que mécanique, sous forme de photocopie, d'enregistrement ou autre de ce mode d'emploi sont interdites sans l'autorisation préalable accordée par BUFFALO.

Nous nous efforçons, par tous les moyens dont nous disposons, de faire en sorte que les détails contenus dans le présent mode d'emploi soient corrects en date d'impression. Toutefois, BUFFALO se réserve le droit de changer les spécifications de ses produits sans préavis.

Sicherheitshinweise

Sorgfältig lesen und zum späteren Nachschlagen aufbewahren.

Warnung: Die Planetenrührmaschine ist ein gefährliches Gerät und darf nur von geschultem Personal in Übereinstimmung mit dieser Anleitung verwendet werden.

- Auf eine flache, stabile Fläche stellen.
- Alle erforderlichen Montage- und Reparaturarbeiten sollten von Wartungspersonal oder einem qualifizierten Techniker durchgeführt werden. Entfernen Sie keine Komponenten von diesem Gerät.
- Für folgende Normen und Vorschriften sind die lokalen und nationalen Normen heranzuziehen:
 - Arbeitsschutzvorschriften
 - BS EN Verhaltenspraktiken
 - Brandschutzvorschriften
 - IEE-Anschlussvorschriften
 - Bauvorschriften
- Stellen Sie sich bei der Bedienung des Geräts immer HINTER die Schutzvorrichtung.
- Lassen Sie Ihre Hände NICHT in die Nähe der rotierenden Aufsätze kommen, wenn Sie das Gerät benutzen. Dies kann zu schweren Verletzungen führen.
- Entfernen Sie Lebensmittel ERST dann aus dem Gerät, wenn die Mixaufsätze zu einem vollständigen Stillstand gekommen sind.
- Gerät NICHT in Wasser eintauchen.
- Versuchen Sie NICHT, Dinge zu mixen, für die dieses Gerät nicht ausgelegt ist. Andernfalls können Mixaufsätze beschädigt werden.
- Verwenden Sie das Gerät NICHT mit einem beschädigten Mixaufsatz.
- Die Sicherheitsverriegelungen dürfen NICHT umgangen werden.
- Schalten Sie das Gerät bei längerer Nichtbenutzung immer aus und trennen Sie die Stromversorgung.
- Lassen Sie das Gerät NIEMALS unbeaufsichtigt, wenn es in Betrieb ist.

- Das Gerät ist schwer. Seien Sie vorsichtig, wenn Sie es bewegen.
- Dieses Gerät ist nicht für die Benutzung durch Personen (einschließlich Kindern) mit eingeschränkten körperlichen, sensorischen oder mentalen Fähigkeiten oder einem Mangel an Erfahrung und Wissen ausgelegt, sofern sie nicht von einer für ihre Sicherheit verantwortlichen Person beaufsichtigt werden oder in der Verwendung des Gerätes unterwiesen wurden.
- Kinder müssen beaufsichtigt werden, um sicherzustellen, dass sie nicht mit dem Gerät spielen.
- Halten Sie alle Verpackungsteile von Kindern fern. Entsorgen Sie die Verpackung gemäß den Vorschriften der örtlichen Behörden.
- Wenn das Netzkabel beschädigt ist, muss es von einem BUFFALO-Vertreter oder einem empfohlenen qualifizierten Techniker ausgetauscht werden, um eine Gefährdung zu vermeiden.
- Verwenden Sie niemals anderes als vom Hersteller empfohlenes Zubehör. Diese könnten die Sicherheit des Benutzers gefährden und das Gerät beschädigen. Verwenden Sie nur Originalteile und -zubehör, da sonst die Garantie erlischt.
- BUFFALO empfiehlt, dass dieses Gerät regelmäßig (wenigstens jährlich) von einem Fachmann überprüft wird. Die Prüfung sollte unter anderem Folgendes beinhalten: Visuelle Inspektion, Polaritätstest, Erddurchgängigkeit, Isolierdurchgängigkeit und Funktionsprüfung.

Produktbeschreibung

FU137 - Digitale Planetenrührmaschine 10 L

FU138 - Digitale Planetenrührmaschine 20 L

FU139 - Digitale Planetenrührmaschine 30 L

Die BUFFALO Planetenrührmaschine ist eine freistehende Maschine, die aus einer großen Schüssel besteht, die unter einem Motor und einem Getriebegehäuse montiert ist, an dem ein Mixwerkzeug befestigt werden kann.

Die BUFFALO Planetenrührmaschine wurde entwickelt, um eine Reihe von Lebensmitteln zu mixen, die von Sahne bis zu Teig reichen können.

Einführung

Bitte nehmen Sie sich einige Augenblicke Zeit und lesen Sie dieses Handbuch sorgfältig durch. Eine korrekte Wartung und Bedienung dieses Geräts gewährleistet die bestmögliche Leistung Ihres BUFFALO-Produkts.

Lieferumfang

Folgendes ist im Lieferumfang enthalten:

- BUFFALO Planetenrührmaschine
- Spiralförmiger Knethaken
- Schneebesens
- Mixschüssel
- Quirl
- Bedienungsanleitung

BUFFALO ist stolz auf die hochwertige Qualität seiner Produkte und seinen erstklassigen Service. Wir stellen sicher, dass alle gelieferten Produkte zum Zeitpunkt der Verpackung voll funktionsfähig sind und sich in einwandfreiem Zustand befinden.

Sollten Sie Transportschäden feststellen, wenden Sie sich bitte unverzüglich an Ihren BUFFALO-Händler.

Montage

Stellen Sie sicher, dass der Standort der Planetenrührmaschine für ihr Gewicht geeignet ist.

WARNUNG: Die Planetenrührmaschine ist sehr schwer, daher ist beim Bewegen Vorsicht geboten.

Wenn das Gerät auf einer Arbeitsplatte aufgestellt werden soll, stellen Sie bitte sicher, dass es in seiner Position gesichert ist (für FU137, FU138).

FU139 ist als Standmixer konzipiert und sollte aufgrund seines hohen Gewichts nicht auf einer Arbeitsplatte platziert werden.

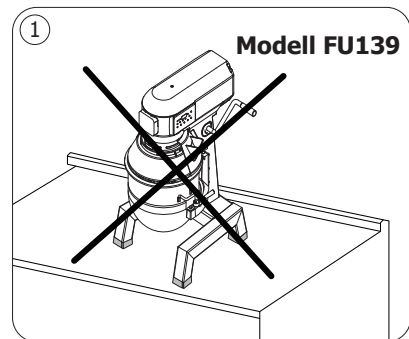

Zusammenbau



WARNUNG:

- Stellen Sie sicher, dass das Gerät vor der Montage/Demontage ausgeschaltet und von der Stromversorgung getrennt ist.
- BUFFALO übernimmt keine Verantwortung für Verletzungen, die durch eine unsachgemäße Montage des Geräts verursacht werden.
- Vor der Inbetriebnahme der Planetenrührmaschine muss die Schüssel angebracht und in Position gebracht werden.

Reinigen Sie alle abnehmbaren Teile gut (siehe Abschnitt „Reinigung, Pflege und Wartung“).

Das Gerät lässt sich nur starten, wenn Folgendes zutrifft:

- Die Schüssel ist angehoben und befestigt.
- Die Schutzvorrichtung ist geschlossen.
- Das Gerät ist an den Strom angeschlossen und der Timer ist aktiviert.

So werden die GummifüÙe montiert

1. Entfernen Sie die gesamte Verpackung von dem Gerät.
2. Entfernen Sie die Holzpalette vom Gerät (Lösen Sie die vier Schrauben an der Unterseite der Holzpalette).
3. Nehmen Sie die GummifüÙe aus der Schüssel.
4. Bringen Sie die GummifüÙe an den FüÙen des Geräts an.

Hinweis: Zum Montieren der GummifüÙe sollten mindestens zwei Personen in Anspruch genommen werden.

Hinweis: Achten Sie nach dem Montieren der GummifüÙe darauf, dass die Maschine stabil und waagrecht steht, um Vibrationen während des Betriebs zu vermeiden.

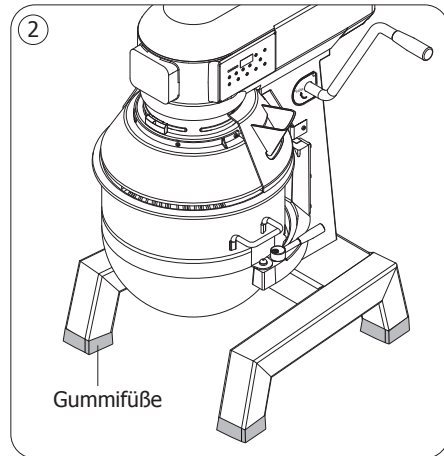

Einsetzen/Entfernen der Schüssel

1. Schalten Sie das Gerät aus und trennen Sie es von der Stromversorgung.
2. Öffnen Sie die Schutzvorrichtung durch Drehen nach links.
3. Bringen Sie den gewünschten Mixaufsatz an.
4. Setzen Sie die Schüssel auf und heben Sie sie mit dem Hebel vollständig an.
5. Sichern Sie die Schüssel mit den Verriegelungsgriffen auf beiden Seiten (für FU137, FU138).
6. Schließen Sie die Schutzvorrichtung.
 - Gehen Sie in umgekehrter Reihenfolge vor, um die Schüssel zu entfernen.

Hinweis: Stellen Sie sicher, dass die Schüssel vollständig angehoben und gesichert ist, sonst funktioniert die Rührmaschine nicht.

Hinweis: Fetten Sie den Mechanismus zum Anheben der Schüssel regelmäßig ein, um einen reibungslosen Betrieb sicherzustellen.

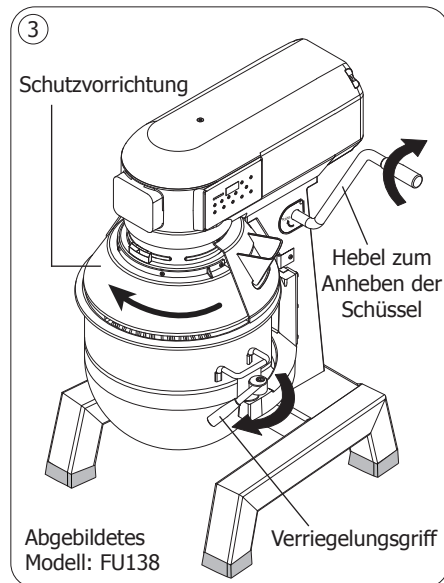

Bedienung



WARNUNG:

- Stellen Sie sicher, dass diese Anleitung gründlich gelesen und die Funktionsweise des Geräts verstanden wurde, bevor es verwendet wird.
- Sämtliche Personen müssen vollständig in den Betrieb und die Sicherheitsvorkehrungen der Planetenrührmaschine eingewiesen werden.
- Stellen Sie immer sicher, dass das Gerät ausgeschaltet und vom Stromnetz getrennt ist, bevor Sie in die Mixschüssel greifen.





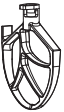









Wechseln des Mixaufsatzes

1. Schalten Sie das Gerät aus und trennen Sie es von der Stromversorgung.
2. Öffnen Sie die Schutzvorrichtung durch Drehen nach links.
3. Senken Sie die Schüssel mit dem Hebel ab.
4. Drücken Sie den Mixaufsatz nach oben und nach links, um ihn zu lösen.
5. Setzen Sie den gewünschten Aufsatz ein. Drücken Sie ihn nach oben und nach rechts, um ihn zu verriegeln.
6. Heben Sie die Schüssel an und lassen Sie sie einrasten.

BUFFALO empfiehlt die folgenden Verwendungsmöglichkeiten für jeden Aufsatz:

Geschwindigkeitseinstellungen	1	2	3	4	5
U/min (Umdrehungen pro Minute)	400	600	700	1000	1250
 Spiralförmiger Knethaken	Bestimmungsgemäße Verwendung: Schwerer Rührteig, Kuchenteig usw. Geeignete Geschwindigkeit: Niedrig				
 Quirl		Bestimmungsgemäße Verwendung: Festes Mixen von leichtem Gebäck, Kuchen-/Keksmischungen, Glasuren, Füllungen und püriertem Gemüse Geeignete Geschwindigkeit: Mittel			
 Schneebeisen			Bestimmungsgemäße Verwendung: Leichtes Mixen von Schlagsahne, Mayonnaise, Eiweiß, Pfannkuchen und Soufflés Geeignete Geschwindigkeit: Mittel oder hoch		

Zur manuellen Änderung der Standardgeschwindigkeitseinstellungen gehen Sie wie folgt vor:

1. Wenn sich das Gerät im Standby-Modus befindet oder nicht in Betrieb ist, drücken Sie gleichzeitig beide Geschwindigkeitstasten   , um den Geschwindigkeitseinstellungsmodus aufzurufen. Der Code der Geschwindigkeitsstufe wird angezeigt.
2. Drücken Sie die Zeittasten   , um die gewünschte Geschwindigkeitsstufe zu wählen.
3. Drücken Sie die Geschwindigkeitstaste  , um die Einstellungen der aktuellen Geschwindigkeitsstufe zu bestätigen und anzuzeigen.
4. Drücken Sie die Zeittasten   , um die gewünschte Einstellung zu wählen.
5. Drücken Sie die Schnellwahltasten  , um die Einstellung zu speichern und den Modus zu verlassen, oder drücken Sie die Schnellwahltaste  , um die Einstellungen nicht zu speichern und zum normalen Modus zurückzukehren.





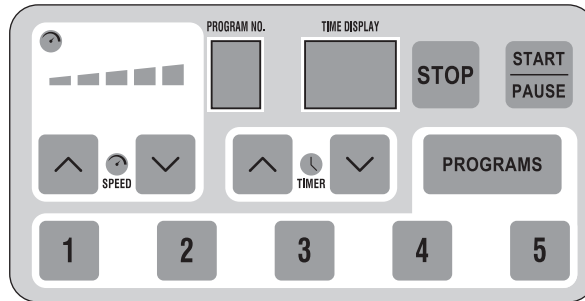

Geschwindigkeitsstufe	Code der Geschwindigkeitsstufe auf dem Display	Werkseinstellung	Einstellbereich	U/min Beschreibung
Stufe 1	P 01	3	2 ~ 18	Gesamtdrehzahl pro Minute = Einstellnummer x 100. Wenn zum Beispiel die Einstellnummer „5“ angezeigt wird, beträgt die Gesamtdrehzahl 500 (d.h. 5x100); wenn die Einstellung „5.“ angezeigt wird, beträgt die Gesamtdrehzahl 550 (der rote Punkt auf der Zeitanzeige bedeutet 50 weitere U/min).
Stufe 2	P 02	4	2 ~ 18	
Stufe 3	P 03	6	2 ~ 18	
Stufe 4	P 04	7	2 ~ 18	
Stufe 5	P 05	9	2 ~ 18	

Kennenlernen des Bedienfeldes



Symbol	Name	Funktion
	Programmanzeige	Zur Anzeige des aktuellen Arbeitsmodus: <ul style="list-style-type: none"> • Im normalen Modus wird „—“ angezeigt. • Im programmierten Modus wird die Programmnummer 1 - 5 angezeigt. • Im Programmeinstellungsmodus werden nacheinander Programmnummer und Stufennummer angezeigt.
	Zeitanzeige	Zur Anzeige der Arbeitszeit oder der Einstellungen
	Geschwindigkeitsanzeigeluchten	Zur Anzeige der aktuellen Arbeitsgeschwindigkeit: <ul style="list-style-type: none"> • 1 Leuchte EIN bedeutet Geschwindigkeitsstufe 1; • 2 Leuchten EIN bedeutet Geschwindigkeitsstufe 2; ... • 5 Leuchten EIN bedeutet Geschwindigkeitsstufe 5.
	Geschwindigkeitstasten	Zum Erhöhen/Verringern der Geschwindigkeitseinstellung
	Zeittasten	Zum Erhöhen/Verringern der Zeiteinstellung
	Stopp-Taste	Anhalten des aktuellen Modus und Ausschalten der Rührmaschine
	Start/Pause-Taste	Zum Starten des Mischvorgangs oder zum Unterbrechen des Betriebs
	Programmiertaste	Zum Speichern/Ändern von Lieblingsprogrammen
	Programmnummerentasten	Drücken Sie eine Nummerntaste, um das entsprechende Programm auszuführen.

Mixen im normalen Modus

1. Öffnen Sie die Schutzvorrichtung. (**Stellen Sie sicher, dass die Schutzvorrichtung vollständig geschlossen ist, sonst funktioniert die Rührmaschine nicht**).
2. Füllen Sie die Schüssel und schließen Sie die Schutzvorrichtung.
3. Schließen Sie das Gerät an das Stromnetz an. Das Gerät wird mit Strom versorgt und schaltet in den Standby-Modus.
4. Stellen Sie die Mixgeschwindigkeit und -zeit mit den Tasten für die Geschwindigkeit    und die Zeit    ein.

Hinweis: BUFFALO empfiehlt, mit der langsamsten Geschwindigkeit zu beginnen und die Geschwindigkeit nach Bedarf schrittweise zu erhöhen.

Tipps für die Zeitanzeige:

- Wenn die eingestellte Zeit weniger als 1 Minute beträgt, wird sie in Sekunden angezeigt.
- Wenn die eingestellte Zeit mehr als 1 Minute beträgt, wird sie in Minuten angezeigt und der rote Punkt auf der Zeitanzeige beginnt zu leuchten.
- Wenn die eingestellte Zeit mehr als 99 Minuten beträgt, wird „—“ angezeigt.

5. Drücken Sie , um mit dem Mixen zu beginnen. Die Programmanzeige blinkt, um anzuzeigen, dass der Motor läuft.

Hinweis: Wenn sich das Gerät beim Mixen zu sehr anstrengt, schalten Sie es aus und entfernen Sie einen Teil des Inhalts aus der Schüssel, bevor Sie es wieder einschalten.

6. Wenn die eingestellte Zeit abgelaufen ist, schaltet sich das Gerät automatisch aus.
7. Drücken Sie nach der Verwendung  zum Ausschalten und ziehen Sie den Netzstecker.

Mixleistung

Modell	Fassungsvermögen der Schüssel	Max. Mehl	Max. Teig
FU137	10 L	2 kg	3,2 kg
FU138	20 L	5 kg	8 kg
FU139	30 L	7,5 kg	11,3 kg

Überlastungsschutz

Das Gerät verfügt über einen Überlastungsschutz. Bei einer Überlastung stoppt das Gerät automatisch.

1. Schalten Sie die Rührmaschine aus und ziehen Sie den Netzstecker.
2. Warten Sie, bis der Mixaufsatz vollständig zum Stillstand gekommen ist.
3. Öffnen Sie die Schutzvorrichtung und verringern Sie die Last in der Mixschüssel.
4. Schließen Sie die Schutzvorrichtung und starten Sie die Rührmaschine erneut.







Hinweis: Im Falle eines Stromausfalls schaltet sich der Überlastungsschutz ein, um zu verhindern, dass das Gerät bei Wiederherstellung der Stromversorgung automatisch wieder anläuft.

Hinweis: Trennen Sie die Planetenrührmaschine immer von der Stromversorgung, wenn sie nicht verwendet wird.

Programmierfunktion

Das Gerät ist mit einer Programmierfunktion ausgestattet, die es ermöglicht, Lieblingsprogramme zu speichern, um gleichbleibende Ergebnisse und eine schnelle Bedienung zu gewährleisten.

Erstellen/Speichern von Lieblingsprogrammen

1. Wenn sich das Gerät im Standby-Modus befindet bzw. nicht in Betrieb ist, drücken Sie gleichzeitig **PROGRAMMS** und eine Programmnummer, um den Programmiermodus aufzurufen. In der Programmanzeige werden nacheinander die Programmnummer und die Stufe A angezeigt.
2. Drücken Sie die Tasten    und   , um die Geschwindigkeit und die Zeit für Stufe A einzustellen.
3. Drücken Sie **PROGRAMMS**, um die Einstellungen für Stufe A zu bestätigen und beginnen Sie mit der Einstellung von Stufe B.
4. Wiederholen Sie den Vorgang, bis Stufe E programmiert ist.
5. Drücken Sie **PROGRAMMS** zum Bestätigen.
6. Wiederholen Sie den Vorgang, um weitere Programme einzustellen. Es können bis zu 5 Programme eingestellt werden.

Ausführen eines gespeicherten Programms

- Wenn sich das Gerät im Standby-Modus befindet bzw. nicht in Betrieb ist, drücken Sie eine Programmnummerentaste. Die Programmnummer wird in der Programmanzeige angezeigt.
- Jedes Programm besteht aus 5 Stufen (Stufe A - E) und jede Stufe kann mit Geschwindigkeit und Zeit individuell eingestellt werden.
- Beim Mixen beginnt das Gerät mit Stufe A. Wenn Stufe A beendet ist, beginnt automatisch Stufe B ... Wenn Stufe E beendet ist, stoppt das Gerät automatisch und kehrt zu Stufe A zurück.
- Während des Betriebs zeigt die Programmanzeige abwechselnd die aktuelle Programmnummer und die Stufennummer an.
- Wenn Sie zu einer Stufe gehen, während deren Geschwindigkeit 0 ist, wird der Vorgang angehalten und die Einstellungen der nächsten Stufe werden angezeigt. Drücken Sie  zum Fortfahren.

Mixen im programmierten Modus

1. Drücken Sie die Taste für eine gewünschte Programmnummer.
2. Drücken Sie  zum Starten des Mixens.
3. Wenn die eingestellte Zeit des Programms abgelaufen ist, schaltet sich das Gerät automatisch aus.

Reinigung, Pflege und Wartung

- Schalten Sie die Rührmaschine vor der Reinigung immer aus und trennen Sie sie von der Stromversorgung.
- Verwenden Sie zum Reinigen der Schüssel und der Mixaufsätze warmes Seifenwasser. Keine scheuernden Chemikalien verwenden, da diese schädliche Reste hinterlassen können.
- Reinigen Sie das Äußere des Geräts mit einem feuchten Tuch.
- Alle Teile nach der Reinigung gründlich abtrocknen.
- Reinigen Sie das Gerät nicht mit einem Strahl- oder Hochdruckreiniger.
- Reinigen Sie das Gerät regelmäßig.

Störungssuche

Falls erforderlich, muss ein qualifizierter Techniker Reparaturen durchführen.

Störung	Vermutliche Ursache	Lösung
Das Gerät funktioniert nicht	Das Gerät ist nicht eingeschaltet	Überprüfen Sie, ob das Gerät ordnungsgemäß angeschlossen und eingeschaltet ist
	Stecker und Kabel sind beschädigt	Stecker oder Leitung ersetzen
	Fehler Netzstromversorgung	Prüfen Sie die Netzstromversorgung
	Der Überlastungsschutz wurde aktiviert	Siehe Abschnitt „Überlastungsschutz“.
	Die Schutzvorrichtung ist nicht geschlossen	Schutzvorrichtung vollständig schließen
Die Schüssel lässt sich nicht mehr einsetzen	Die Stifte der Schüssel oder der umliegende Bereich sind mit Mixgut verstopft	Das Gerät reinigen
	Die Mixschüssel ist überladen	Schalten Sie das Gerät aus und leeren Sie einen Teil des Inhalts
Das Gerät ist überhitzt	Das Gerät ist zu lange in Betrieb	Schalten Sie das Gerät aus und lassen Sie es 30 Minuten abkühlen
	Die Schüssel oder der Mixaufsatz ist nicht ordnungsgemäß aufgesetzt	Entfernen Sie die Schüssel/den Mixaufsatz und setzen Sie sie/ihn wieder auf
Das Gerät ist laut	Verschlossene Lager/beschädigte Zahnräder	Einen BUFFALO-Vertreter oder qualifizierten Techniker anrufen
	Das Fett im Getriebe ist eingetrocknet	Einen BUFFALO-Vertreter oder qualifizierten Techniker anrufen
	Der Riemen hat sich gelockert	Einen BUFFALO-Vertreter oder qualifizierten Techniker anrufen
Der Mixaufsatz bewegt sich nicht mehr richtig	Der Riemen hat sich gelockert	Einen BUFFALO-Vertreter oder qualifizierten Techniker anrufen
Ölleckage	Die Dichtungsringe sind abgenutzt	Einen BUFFALO-Vertreter oder qualifizierten Techniker anrufen
Die Mixgeschwindigkeit verlangsamt sich	Die Mixschüssel ist überladen	Schalten Sie das Gerät aus und leeren Sie einen Teil des Inhalts
	Falscher Mixaufsatz wird verwendet	Schalten Sie das Gerät aus und wählen Sie einen passenden Aufsatz

Fehlercode	Vermutliche Ursache	Lösung
E1	Eingangsspannung zu hoch	Überprüfen Sie, ob die Eingangsspannung mit der auf dem Typenschild angegebenen Spannung übereinstimmt.
E2	Der Hebel zum Anheben der Schüssel ist nicht in Position	Überprüfen Sie, ob der Hebel in der richtigen Position angehoben ist
E3	Hardware-Überstrom	Einen BUFFALO-Vertreter oder qualifizierten Techniker anrufen
E6	Motorproblem	Einen BUFFALO-Vertreter oder qualifizierten Techniker anrufen
E7	PCB-Problem	Einen BUFFALO-Vertreter oder qualifizierten Techniker anrufen

Technische Spezifikationen

Hinweis: Aufgrund unseres kontinuierlichen Forschungs- und Entwicklungsprogramms können sich die hier aufgeführten Spezifikationen ohne vorherige Ankündigung ändern.

Modell	Spannung	Leistung	Stromstärke	Abmessungen h x b x t mm	Gewicht (kg)	Schüssel Fassungsvermögen
FU137	220-240V~ 50 - 60 Hz	750 W	4 A	635 x 475 x 420	31,2 kg	10 L
FU138		1100 W	6 A	794 x 558 x 555	49,2 kg	20 L
FU139		1500 W	9 A	1142 x 611 x 579	113,6 kg	30 L

Elektroanschlüsse

Der Stecker muss in eine geeignete Steckdose gesteckt werden.

Das Gerät ist wie folgt verdrahtet:

- Stromführender Leiter (braun) an Klemme L
- Neutraleiter (blau) an Klemme N
- Erdleiter (grün/gelb) an Klemme E



Dieses Gerät muss geerdet sein.

Bei Fragen wenden Sie sich bitte an einen qualifizierten Elektriker.

Elektroisolierpunkte dürfen nicht blockiert werden. Bei einem Notstopp müssen diese Punkte jederzeit sofort zugänglich sein.

Konformität

Das WEEE-Logo an diesem Produkt oder in der Dokumentation weist darauf hin, dass das Produkt nicht mit dem normalen Hausmüll entsorgt werden darf. Um potenziellen Gesundheits- bzw. Umweltschäden vorzubeugen, muss das Produkt durch einen zugelassenen und umweltverträglichen Recyclingprozess entsorgt werden. Ausführliche Informationen zur korrekten Entsorgung dieses Produkts erhalten Sie von Ihrem Produktlieferanten oder der für die Müllentsorgung in Ihrer Region zuständige Behörde.



BUFFALO-Teile wurden strengen Produkttests unterzogen, um die von internationalen, unabhängigen und Bundesbehörden festgelegten Normen und Spezifikationen zu erfüllen.



BUFFALO-Produkte sind für die Verwendung des folgenden Symbols zugelassen:

Alle Rechte vorbehalten. Kein Teil dieser Anleitung darf ohne vorherige schriftliche Genehmigung von BUFFALO in irgendeiner Form oder mit irgendwelchen Mitteln, sei es elektronisch, mechanisch, durch Fotokopie, Aufzeichnung oder anderweitig, erstellt oder übertragen werden.

Es werden alle Anstrengungen unternommen um sicherzustellen, dass alle Angaben zum Zeitpunkt der Drucklegung korrekt sind. BUFFALO behält sich jedoch das Recht vor, Spezifikationen ohne vorherige Ankündigung zu ändern.

Istruzioni per la sicurezza

Leggere attentamente e conservare per riferimenti futuri.

Avvertenza: l'impastatrice planetaria rappresenta un apparecchio pericoloso e deve essere utilizzato esclusivamente da personale qualificato in conformità con le presenti istruzioni.

- Posizionare su una superficie piana e stabile.
- L'installazione e le eventuali riparazioni devono essere eseguite da un agente/tecnico qualificato. Non rimuovere alcun componente da questo prodotto.
- Rispettare le seguenti norme locali e nazionali:
 - Norme sugli infortuni sul lavoro
 - Linee guida BS EN
 - Precauzioni antincendio
 - Norme IEE sui circuiti elettrici
 - Norme sugli edifici
- Durante l'utilizzo dell'apparecchio, tenersi sempre DIETRO la protezione di sicurezza.
- NON avvicinare le mani agli accessori rotanti durante l'uso. In caso contrario si rischiano lesioni gravi.
- NON rimuovere gli alimenti dall'apparecchio fino all'arresto completo degli accessori di miscelazione.
- NON immergere l'apparecchio in acqua.
- NON tentare di miscelare elementi per i quali l'apparecchio non è stato progettato. Ciò potrebbe danneggiare gli accessori di miscelazione.
- NON utilizzare il prodotto con un accessorio di impasto danneggiato.
- NON manomettere gli interblocchi di sicurezza.
- Quando l'apparecchio non viene utilizzato, spegnerlo e scollegarlo sempre dalla rete elettrica.
- MAI lasciare l'apparecchio incustodito durante l'uso.

- L'apparecchio è pesante. Prestare attenzione durante lo spostamento.
- Questo apparecchio non è destinato all'uso da parte di persone (compresi i bambini) con capacità fisiche, sensoriali o mentali limitate, o con mancanza di esperienza e conoscenza, a meno che non siano sorvegliati o istruiti sull'uso dell'apparecchio da una persona responsabile della loro sicurezza.
- I bambini devono essere sorvegliati per evitare che giochino con l'apparecchio.
- Tenere lontano l'imballaggio dalla portata dei bambini. Smaltire l'imballaggio in conformità alle normative locali.
- Se danneggiato, il cavo di alimentazione deve venire sostituito da un agente BUFFALO o da un tecnico qualificato al fine di prevenire eventuali rischi.
- Non utilizzare mai accessori non raccomandati dal produttore. In quanto potrebbero rappresentare un rischio per la sicurezza dell'utente e danneggiare l'apparecchio. Utilizzare solamente parti e accessori originali, in caso contrario la garanzia decade.
- BUFFALO raccomanda che questo apparecchio venga periodicamente testato (almeno una volta all'anno) da una persona competente. I test devono comprendere, tra gli altri: ispezione visiva, controllo della polarità, continuità dei conduttori di terra, continuità dell'isolamento e prove di funzionamento.

Descrizione del prodotto

FU137 - Impastatrice planetaria digitale da 10 l

FU138 - Impastatrice planetaria digitale da 20 l

FU139 - Impastatrice planetaria digitale da 30 l

L'impastatrice planetaria BUFFALO è una macchina autoportante che consiste in una grande vasca montata sotto un motore e una scatola di ingranaggi a cui può essere collegato un utensile di miscelazione.

L'impastatrice planetaria BUFFALO è stata concepita per mescolare diversi alimenti, dalle creme agli impasti.

Introduzione

Leggere con attenzione il presente manuale. La manutenzione e l'utilizzo corretti di questo apparecchio consentiranno di ottenere le massime prestazioni da questo prodotto BUFFALO.

Contenuto della confezione

Sono inclusi i seguenti componenti:

- Impastatrice planetaria BUFFALO
- Ciotola di miscelazione
- Gancio impastatore a spirale
- Battitore
- Frusta
- Manuale di istruzioni

BUFFALO garantisce una qualità e un servizio impeccabili e assicura che al momento dell'imballaggio tutti i componenti forniti sono integralmente funzionanti e privi di difetti.

Nel caso siano rilevati danni risultanti dal trasporto del prodotto, rivolgersi immediatamente al rivenditore BUFFALO locale.

Installazione

Assicurarsi che la posizione dell'impastatrice planetaria sia in grado di sostenerne il peso.

AVVERTENZA: L'impastatrice planetaria è molto pesante e occorre prestare attenzione durante lo spostamento.

Se si intende posizionare l'apparecchio su un piano di lavoro, assicurarsi che sia fissato in posizione (per FU137, FU138).

FU139 è stato progettato per essere un miscelatore a pavimento e non deve essere collocato su un piano di lavoro a causa del suo peso elevato.

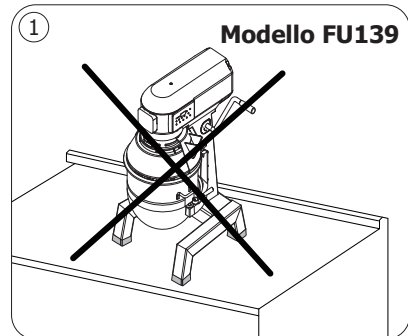

Assemblaggio



AVVERTENZA:

- Assicurarsi che l'apparecchio sia spento e scollegato dall'alimentazione elettrica prima del montaggio/smontaggio.
- BUFFALO non potrà essere ritenuta responsabile per eventuali lesioni causate da un montaggio errato di questo apparecchio.
- La ciotola deve essere fissata e sollevata in posizione prima di avviare l'impastatrice planetaria.

Pulire accuratamente tutte le parti rimovibili (Si veda la sezione "Pulizia, cura e manutenzione").

L'apparecchio non si avvia:

- Finché la ciotola non viene sollevata e fissata in posizione.
- Finché la protezione di sicurezza non è chiusa.
- Finché l'unità non è collegata all'alimentazione e il timer non viene attivato.

Come installare i piedini in gomma

1. Rimuovere tutto il materiale di imballaggio dall'apparecchio.
2. Rimuovere il pallett di legno dalla macchina (allentare i quattro bulloni alla base del pallett di legno).
3. Rimuovere i piedini in gomma dalla ciotola.
4. Aggiungere i piedini in gomma ai piedini della macchina.

Nota: per l'installazione dei piedini in gomma sono necessarie almeno due persone.

Nota: una volta installati i piedini in gomma, assicurarsi che la macchina sia stabile e in piano per ridurre le vibrazioni durante il funzionamento.

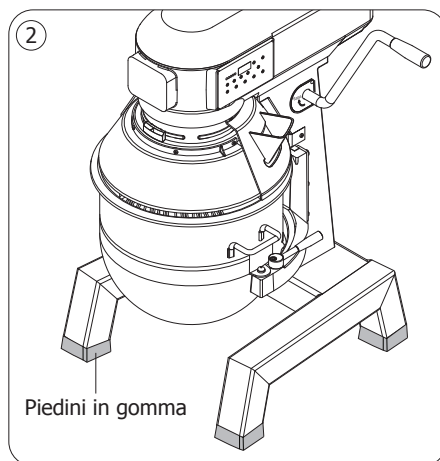

Montaggio/rimozione della ciotola

1. Spegner l'apparecchio e scollegarlo dall'alimentazione.
 2. Aprire la protezione di sicurezza ruotandola verso sinistra.
 3. Montare l'utensile di miscelazione desiderato.
 4. Montare la ciotola e sollevarla completamente con la leva.
 5. Fissare la ciotola con le maniglie per il bloccaggio su entrambi i lati (per FU137, FU138).
 6. Chiudere la protezione di sicurezza.
- Seguire la procedura inversa per rimuovere la ciotola.

Nota: assicurarsi che la ciotola sia completamente sollevata e fissata, altrimenti l'impastatrice non potrà funzionare.

Nota: lubrificare regolarmente il meccanismo di sollevamento della ciotola per garantire il funzionamento corretto.

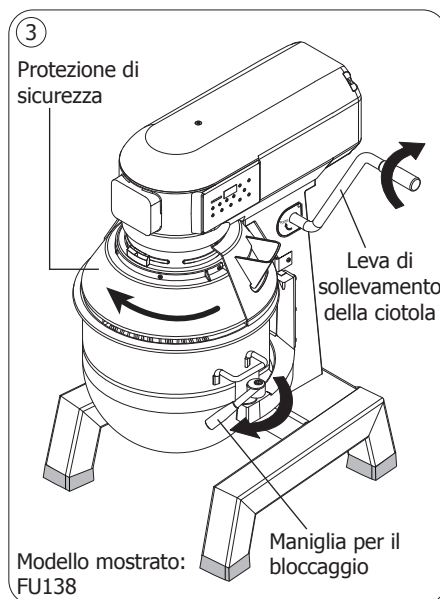

Funzionamento



AVVERTENZA:

- **Prima dell'uso, assicurarsi di aver letto attentamente le presenti istruzioni e di aver compreso appieno il funzionamento dell'apparecchio.**
- **Tutto il personale deve essere pienamente preparato sul funzionamento e sulle precauzioni di sicurezza dell'impastatrice planetaria.**
- **Assicurarsi sempre che l'apparecchio sia spento e scollegato prima di mettere le mani nella ciotola di miscelazione.**













Sostituzione dell'accessorio di miscelazione

1. Spegnerne l'apparecchio e scollegarlo dall'alimentazione.
2. Aprire la protezione di sicurezza ruotandola verso sinistra.
3. Abbassare la ciotola con la leva.
4. Spingere l'accessorio di miscelazione verso l'alto e verso sinistra per sbloccarlo.
5. Inserire l'accessorio desiderato. Spingere verso l'alto e verso destra per bloccarlo in posizione.
6. Sollevare la ciotola e bloccarla in posizione.

BUFFALO consiglia i seguenti modi di impiego per ciascun accessorio:

Impostazioni della velocità	1	2	3	4	5
RPM (giri al minuto)	400	600	700	1000	1250
 Gancio impastatore a spirale	Destinazione d'uso: impasti pesanti, pastafrolla per dolci, ecc. Velocità adatta: Basso				
 Battitore		Destinazione d'uso: miscele solide per pastafrolla leggera, miscele per dolci/biscotti, glasse, ripieni e purè di verdure Velocità adatta: Medio			
 Frusta			Destinazione d'uso: miscele leggere per panna montata, maionese, albumi, pancake e soufflé Velocità adatta: media o alta		







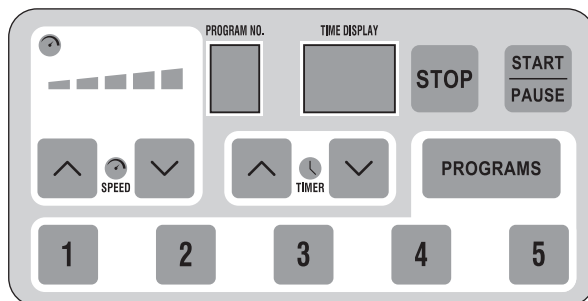

Se è necessario modificare manualmente le impostazioni di velocità predefinite, procedere come indicato di seguito:

1. Quando l'apparecchio è in standby/non in funzione, premere entrambi i pulsanti velocità   per accedere alla modalità di regolazione della velocità. Verrà visualizzato il codice del livello di velocità.
2. Premere i pulsanti timer   per selezionare il numero del livello di velocità desiderata.
3. Premere il pulsante velocità   per confermare e visualizzare le impostazioni del livello di velocità corrente.
4. Premere i pulsanti timer   per selezionare l'impostazione desiderata.
5. Premere il pulsante velocità   per salvare l'impostazione e uscire, Oppure, premere il pulsante velocità   se non si desidera salvare l'impostazione per tornare alla modalità normale.

Livello di velocità	Codice del livello di velocità sul display	Impostazioni di fabbrica	Intervallo di regolazione	Descrizione GIRI/MIN
Livello 1	P 01	3	2 ~ 18	Rotazioni totali al minuto = numero di impostazione x 100. Ad esempio, quando viene visualizzato il numero di impostazione "5", il numero di giri/minuto totale sarà 500 (cioè 5x100); quando viene visualizzato il numero di impostazione "5.", il numero di giri/minuto totale sarà 550 (il punto rosso che si illumina sul display del timer equivale a 50 giri in più).
Livello 2	P 02	4	2 ~ 18	
Livello 3	P 03	6	2 ~ 18	
Livello 4	P 04	7	2 ~ 18	
Livello 5	P 05	9	2 ~ 18	

Familiarizzazione con il pannello comandi



Simbolo	Nome	Funzione
 PROGRAM NO.	Indicazione del programma	Mostra la modalità di funzionamento corrente: <ul style="list-style-type: none"> • Quando la modalità è normale viene mostrato "—". • Durante la modalità di programmazione viene mostrato il numero di programma 1~5. • Durante la modalità di impostazione del programma, vengono visualizzati a turno il numero del programma e il numero della fase.
 TIME DISPLAY	Indicazione del tempo	Mostra il tempo di funzionamento o le impostazioni
	Indicatori luminosi della velocità	Mostrano la velocità di funzionamento corrente: <ul style="list-style-type: none"> • 1 luce accesa indica il livello di velocità 1; • 2 luci accese indicano il livello di velocità 2; ... • 5 luci accese indicano il livello di velocità 5.
 SPEED	Pulsanti di regolazione della velocità	Permettono di aumentare/diminuire l'impostazione della velocità
 TIMER	Pulsanti di regolazione del tempo	Permettono di aumentare/diminuire l'impostazione del tempo
 STOP	Tasto Arresto	Permettere di fermare la modalità corrente e di spegnere l'impastatrice
 START PAUSE	Pulsante di avvio/pausa	Per avviare la miscelazione o mettere in pausa l'operazione
 PROGRAMS	Pulsante di programmazione	Per salvare/modificare i programmi preferiti
 1 2 3 4 5	Pulsanti numerici dei programmi	Premere un pulsante numerico per avviare il rispettivo programma

Miscelazione in modalità normale

1. Aprire la protezione di sicurezza. **(Assicurarsi che la protezione di sicurezza sia completamente chiusa altrimenti l'impastatrice non potrà funzionare).**
2. Riempire la ciotola e poi chiudere la protezione di sicurezza.
3. Collegare l'apparecchio alla rete elettrica. L'apparecchio viene alimentato ed entra in modalità standby.
4. Impostare la velocità di miscelazione e il tempo tramite i pulsanti di regolazione della velocità



Nota: BUFFALO consiglia di iniziare con la velocità più bassa e di aumentare gradualmente la velocità secondo le proprie esigenze.

Suggerimento per la visualizzazione del tempo:

- Se il tempo impostato è inferiore a 1 minuto, viene visualizzato in secondi.
- Se il tempo impostato è superiore a 1 minuto, viene visualizzato in unità di minuti e il punto rosso sul display dell'ora inizia a illuminarsi.
- Quando il tempo impostato è superiore a 99 minuti, viene visualizzato "—".

5. Premere  per iniziare la miscelazione. Il display di indicazione del programma inizierà a lampeggiare per indicare che il motore è in funzione.

Nota: se l'apparecchio ha difficoltà a mescolare, spegnerlo e rimuovere parte del contenuto della ciotola prima di riavviarlo.

6. Allo scadere del tempo impostato, l'apparecchio si arresta automaticamente.
7. Dopo l'uso premere  per spegnere l'apparecchio, dopodiché scollegarlo.

Capacità di miscelazione

Modello	Volume ciotola	Farina max.	Impasto max.
FU137	10 l	2 kg	3,2 kg
FU138	20 l	5 kg	8 kg
FU139	30 l	7,5 kg	11,3 kg

Protezione contro il sovraccarico

L'apparecchio è dotato di una protezione da sovraccarico. In caso di sovraccarico, l'apparecchio smetterà di funzionare automaticamente.

1. Spegnerlo e scollegare l'impastatrice.
2. Attendere che l'accessorio di miscelazione si arresti completamente.
3. Aprire la protezione di sicurezza e ridurre il carico all'interno della ciotola di miscelazione.
4. Chiudere la protezione di sicurezza e riavviare.







Nota: nel caso in cui si verifichi un'interruzione di corrente, la protezione contro il sovraccarico interviene per evitare che l'apparecchio si riavvii automaticamente al ripristino dell'alimentazione.

Nota: scollegare sempre l'impastatrice planetaria dall'alimentazione elettrica quando non viene utilizzata.

Funzione di programmazione

Dotato di una funzione di programmazione, l'apparecchio può salvare e memorizzare i programmi preferiti per ottenere risultati costanti e un funzionamento rapido.

Creazione/salvataggio dei programmi preferiti

1. Quando l'apparecchio è in Standby/non è in funzione, premere contemporaneamente **PROGRAMS** e un numero di programma per accedere alla modalità di programmazione. Il display del programma visualizzerà il numero del programma e la fase A in successione.
2. Premere i pulsanti    e    per impostare la velocità e il tempo per la fase A.
3. Premere **PROGRAMS** per confermare le impostazioni della fase A e iniziare a impostare la fase B.
4. Ripetere la procedura fino alla programmazione della fase B.
5. Premere **PROGRAMS** per confermare.
6. Ripetere la procedura per impostare più programmi. È possibile impostare fino a 5 programmi.

Esecuzione di un programma salvato

- Quando l'apparecchio è in Standby/non in funzione, premere il tasto del numero di programma. Il numero del programma verrà visualizzato nel display di indicazione del programma.
- Ogni programma è costituito da 5 fasi (Fase A~E) e ogni fase può essere impostata individualmente in termini di velocità e tempo.
- In fase di miscelazione, l'apparecchio parte dalla fase A. Quando la fase A termina, la fase B si avvia automaticamente... Al termine della fase E, l'apparecchio si arresta automaticamente e torna alla fase A.
- Durante il funzionamento, il display di indicazione del programma mostra in modo alternato il numero del programma corrente e il numero della fase.
- Quando si passa a una fase mentre la sua velocità è pari a 0, il processo si interrompe e vengono visualizzate le impostazioni della fase successiva. Premere  per continuare.

Miscelazione in modalità programmata

1. Premere il pulsante del numero di programma desiderato.
2. Premere  per avviare la miscelazione.
3. Allo scadere del tempo impostato per il programma, l'apparecchio si arresta automaticamente.

Pulizia, cura e manutenzione

- Spegnerne sempre l'impastatrice e scollegarla dall'alimentazione prima della pulizia.
- Utilizzare acqua calda e sapone per pulire la ciotola e gli accessori di miscelazione. Evitare l'uso di prodotti chimici abrasivi per la pulizia, in quanto possono lasciare residui nocivi.
- Pulire la parte esterna dell'apparecchio con un panno umido.
- Asciugare accuratamente tutte le parti dopo la pulizia.
- Non utilizzare idropulitrici a getto o a pressione per pulire l'apparecchio.
- Pulire l'apparecchio regolarmente.

Risoluzione dei problemi

Se necessario, contattare un tecnico qualificato per le eventuali riparazioni.

Problema	Probabile causa	Azione
L'apparecchio non funziona	L'apparecchio non è acceso	Verificare che l'unità sia collegata correttamente e che sia accesa
	La presa o il cavo sono danneggiati	Sostituire la spina o il cavo
	Guasto alimentazione di rete	Controllare l'alimentazione di rete
	Si è attivata la protezione contro il sovraccarico	Si veda la sezione "Protezione contro il sovraccarico"
	Protezione di sicurezza non chiusa	Chiudere completamente la protezione di sicurezza
	Ciotola non completamente sollevata e fissata	Assicurarsi che la ciotola sia completamente sollevata e fissata in posizione
La ciotola risulta impossibile da ricollocare in posizione	I perni della ciotola o l'area circostante sono ostruiti dall'impasto	Pulire il dispositivo
L'apparecchio è in surriscaldamento	La ciotola di miscelazione è sovraccarica	Spegnere l'apparecchio e rimuovere parte del contenuto
	L'apparecchio è stato lasciato in funzione troppo a lungo	Spegnere l'apparecchio e lasciarlo raffreddare per 30 minuti
L'apparecchio emette un forte rumore	La ciotola o l'accessorio di miscelazione non sono stati montati correttamente	Rimuovere e rimontare la ciotola/l'accessorio di miscelazione
	Cuscinetti usurati/ingranaggi danneggiati	Contattare un operatore di BUFFALO o un tecnico qualificato
	Il grasso nella scatola ingranaggi si è asciugato	Contattare un operatore di BUFFALO o un tecnico qualificato
La ciotola di miscelazione non ruota come dovrebbe	La cinghia si è allentata	Contattare un operatore di BUFFALO o un tecnico qualificato
Perdita d'olio	Gli anelli di tenuta sono usurati	Contattare un operatore di BUFFALO o un tecnico qualificato
La velocità di miscelazione diminuisce	La ciotola di miscelazione è sovraccarica	Spegnere l'apparecchio e rimuovere parte del contenuto
	È stato utilizzato un accessorio di miscelazione inadatto	Spegnere e scegliere un accessorio adatto

Codice di errore	Probabile causa	Azione
E1	Tensione di ingresso troppo alta	Controllare che la tensione di ingresso sia conforme a quella indicata sulla targhetta dati
E2	La leva di sollevamento della ciotola non è in posizione	Assicurarsi di sollevare in posizione la leva
E3	Sovracorrente dell'hardware	Contattare un operatore di BUFFALO o un tecnico qualificato
E6	Problema di motore	Contattare un operatore di BUFFALO o un tecnico qualificato
E7	Problema di PCB	Contattare un operatore di BUFFALO o un tecnico qualificato

Specifiche tecniche

Nota: a seguito delle continue attività di ricerca e sviluppo, le specifiche qui riportate sono soggette a modifiche senza preavviso.

Modello	Tensione	Potenza	Corrente	Dimensioni h x l x p mm	Peso (kg)	Ciotola Volume
FU137	220-240 V~ 50-60 Hz	750 W	4 A	635 x 475 x 420	31,2 kg	10 l
FU138		1100 W	6 A	794 x 558 x 555	49,2 kg	20 l
FU139		1500 W	9 A	1142 x 611 x 579	113,6 kg	30 l

Cablaggio elettrico

La spina deve essere collegata a una presa di corrente appropriata.

L'apparecchio ha i seguenti cablaggi:

- Filo sotto tensione (colore marrone) a terminale L
- Filo del neutro (colore blu) a terminale N
- Filo di terra (colore verde/giallo) a terminale E

Questa apparecchiatura deve essere collegata a terra.



In caso di dubbi, consultare un elettricista qualificato.

I punti di interruzione dell'alimentazione elettrica devono rimanere privi di ostacoli. In caso di emergenza devono essere facilmente raggiungibili, qualora sia necessario interrompere l'alimentazione.

Conformità

Il logo RAEE riportato su questo prodotto o sulla relativa documentazione indica che il prodotto non può essere smaltito come normale rifiuto domestico. Per evitare possibili danni alla salute e/o all'ambiente, il prodotto deve essere smaltito con una procedura approvata e sicura per l'ambiente. Per ulteriori informazioni su come smaltire in maniera corretta questo prodotto, contattare il fornitore del prodotto o l'ente locale responsabile per lo smaltimento dei rifiuti.



I componenti BUFFALO sono stati sottoposti a un rigoroso collaudo ai fini della conformità agli standard e alle specifiche normative previste dalle autorità internazionali, indipendenti e federali.



I prodotti BUFFALO sono autorizzati a esporre il seguente simbolo:

Tutti i diritti riservati. È vietata la riproduzione o la trasmissione in alcuna forma, elettronica, meccanica, mediante fotocopiatura o altro sistema di riproduzione, di qualsiasi parte delle presenti istruzioni senza la previa autorizzazione scritta di BUFFALO.

Le informazioni contenute sono corrette e accurate al momento della stampa, tuttavia BUFFALO si riserva il diritto di modificare le specifiche senza preavviso.

Consejos de Seguridad

Leer detenidamente y conservar para futuras consultas.

Advertencia: La mezcladora planetaria es un aparato peligroso y solamente debe usarla personal formado en conformidad con estas instrucciones.

- Colóquela sobre una superficie plana, estable.
- Un agente de servicio / técnico cualificado debería llevar a cabo la instalación y cualquier reparación si se precisa. No retire ninguna pieza del producto.
- Consulte las Normas Locales y Nacionales correspondientes a lo siguiente:
 - Legislación de Seguridad e Higiene en el Trabajo
 - Códigos de Práctica BS EN
 - Precauciones contra Incendios
 - Normativos de Cableado de la IEE
 - Normativas de Construcción
- Al usar el aparato, manténgase siempre DETRÁS de la protección de seguridad.
- Durante el uso, NO coloque las manos cerca de los accesorios giratorios. Puede sufrir lesiones graves.
- NO retire los alimentos del aparato hasta que los accesorios mezcladores se hayan detenido por completo.
- NO sumerja el aparato en agua.
- NO intente mezclar elementos para los que esta máquina no esté diseñada. Esto puede dañar los accesorios mezcladores.
- NO use el aparato con un accesorio mezclador dañado.
- NO interfiera con los enclavamientos de seguridad.
- Apague y desconecte siempre la alimentación cuando no esté usando el aparato.
- NUNCA deje el aparato sin vigilancia cuando esté en uso.

- El aparato pesa mucho. Preste especial atención al moverlo.
- Este aparato no ha sido diseñado para ser utilizado por personas (incluidos niños) con capacidades físicas, sensoriales o mentales reducidas, o que carezcan de la experiencia y los conocimientos necesarios, a menos que sean supervisados o instruidos en el uso seguro del aparato por una persona responsable de su seguridad.
- Los niños deben estar supervisados para garantizar que no juegan con el aparato.
- Mantenga el embalaje lejos del alcance de los niños. Elimine el embalaje de acuerdo con las normas de las autoridades locales.
- Si el cable eléctrico está dañado, debe ser reemplazado por un agente de BUFFALO o un técnico cualificado recomendado para evitar cualquier riesgo.
- Nunca use accesorios no recomendados por el fabricante. Pueden poner en peligro la seguridad del usuario y causar daños en el aparato. Solamente use piezas y accesorios originales, de lo contrario, su garantía quedará anulada.
- BUFFALO recomienda que este aparato debe ser periódicamente probado (al menos anualmente) por una Persona Competente. Las pruebas deben incluir, entre otras: Inspección visual, ensayo de polaridad, puesta a tierra, continuidad de aislamiento y prueba de funcionamiento.

Descripción del producto

FU137 - Mezcladora planetaria digital de 10 L

FU138 - Mezcladora planetaria digital de 20 L

FU139 - Mezcladora planetaria digital de 30 L

La mezcladora planetaria de BUFFALO es una máquina independiente que consta de un recipiente de gran tamaño montado sobre un motor y una caja de engranajes en donde se puede instalar una herramienta mezcladora.

La mezcladora planetaria de BUFFALO ha sido diseñada para mezclar una amplia gama de alimentos, desde crema hasta masa.

Introducción

Tómese unos minutos para leer este manual. El correcto mantenimiento y manejo de esta máquina proporcionará el mejor funcionamiento posible de su producto BUFFALO.

Contenido del Conjunto

Se incluye:

- Mezcladora planetaria de BUFFALO
- Gancho para masa en espiral
- Mezclador
- Recipiente de mezcla
- Batidora
- Manual de instrucciones

BUFFALO se enorgullece de su calidad y servicio y asegura que en el momento del embalaje, el contenido se suministró con plena funcionalidad y sin ningún defecto.

Si encontrara algún daño resultante del transporte, póngase en contacto inmediatamente con su distribuidor BUFFALO.

Instalación

Asegúrese de que la ubicación de la mezcladora planetaria sea capaz de tolerar su peso.

ADVERTENCIA: La mezcladora planetaria es muy pesada; preste especial atención al moverla.

Si el aparato va a ser colocado sobre una encimera, asegúrese de que esté en una posición segura (para FU137, FU138).

La FU139 está diseñada como batidora de pie y no debe colocarse sobre una encimera debido a su gran peso.

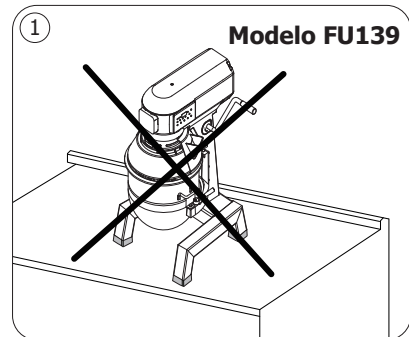

Montaje



ADVERTENCIA:

- Asegúrese de que el aparato esté apagado y desconectado del suministro eléctrico antes del montaje/desmontaje.
- BUFFALO no se hace responsable de las lesiones sufridas por un montaje incorrecto de este aparato.
- El recipiente debe instalarse y elevarse en posición antes de poner en marcha la mezcladora planetaria.

Limpie bien todas las piezas extraíbles (consulte la sección "Limpieza, Cuidado y Mantenimiento").

El aparato no se pondrá en marcha a menos que:

- El recipiente esté elevado y asegurado en posición.
- La protección de seguridad esté cerrada.
- La unidad esté enchufada y el temporizador habilitado.

Cómo instalar las patas de goma

1. Retire el envoltorio del aparato.
2. Retire el palé de madera de la máquina (afloje los cuatro pernos en la parte inferior del palé de madera).
3. Extraiga las patas de goma del recipiente.
4. Añada las patas de goma a las patas de la máquina.

Nota: Instalar las patas de goma requiere un mínimo de dos personas.

Nota: Una vez instaladas las patas de goma, asegúrese de que la máquina esté estable y nivelada para reducir las vibraciones durante el uso.

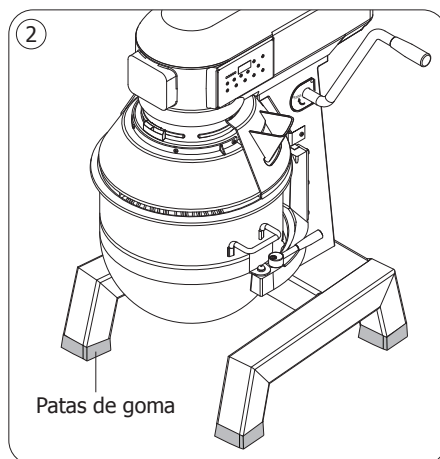

Colocación/extracción del recipiente

1. Apague el aparato y desconéctelo del suministro eléctrico.
 2. Abra la protección de seguridad girándola hacia la izquierda.
 3. Monte el accesorio mezclador deseado.
 4. Monte el recipiente y súbalo completamente con la palanca.
 5. Asegure el recipiente con las asas de bloqueo en ambos lados (para FU137, FU138).
 6. Cierre la protección de seguridad.
- Invierta el procedimiento para retirar el recipiente.

Nota: Asegúrese de que el recipiente esté completamente elevado y asegurado o la mezcladora no funcionará.

Nota: Engrase habitualmente el mecanismo de elevación del recipiente para asegurar una operación fluida.

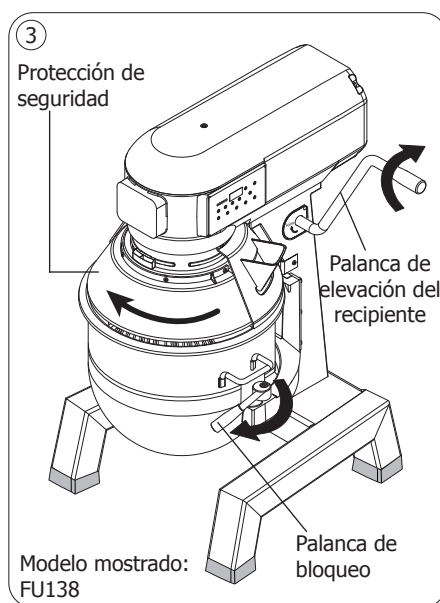

Funcionamiento



ADVERTENCIA:

- Antes del uso, asegúrese de leer completamente estas instrucciones y de comprender plenamente el funcionamiento del aparato.
- Todo el personal debe estar debidamente informado sobre las precauciones de funcionamiento y seguridad de la mezcladora planetaria.
- Asegúrese siempre de apagar y desenchufar el aparato antes de colocar las manos dentro del recipiente de mezcla.













Cambio del accesorio mezclador

1. Apague el aparato y desconéctelo del suministro eléctrico.
2. Abra la protección de seguridad girándola hacia la izquierda.
3. Baje el recipiente con la palanca.
4. Presione el accesorio mezclador hacia arriba y hacia la izquierda para liberarlo.
5. Introduzca el accesorio deseado. Presione hacia arriba y hacia la derecha para bloquearlo en posición.
6. Suba el recipiente y bloquéelo en posición.

BUFFALO recomienda los usos siguientes para cada accesorio:

Ajustes de velocidad	1	2	3	4	5
RPM (rotaciones por minuto)	400	600	700	1000	1250
 Gancho para masa en espiral	Uso previsto: Masa pesada, masa para empanadas, etc. Velocidad adecuada: Bajo				
 Batidora		Uso previsto: Mezcla firme de masa ligera, mezclas para tartas/galletas, glaseados, rellenos y verduras trituradas Velocidad adecuada: Medio			
 Mezclador			Uso previsto: Mezcla ligera de crema batida, mayonesa, claras de huevo, tortitas y soufflés Velocidad adecuada: Media o alta		

Si es necesario cambiar manualmente los ajustes de velocidad predeterminados, siga las operaciones indicadas a continuación:

1. Cuando el aparato esté en el modo de espera/no esté en uso, pulse ambos botones de velocidad   para acceder al modo de ajuste de velocidad. Se mostrará el código del nivel de velocidad.
2. Pulse los botones de tiempo   para seleccionar el número de nivel de velocidad deseado.
3. Pulse el botón de velocidad   para confirmar y mostrar los ajustes del nivel de velocidad actual.
4. Pulse los botones de tiempo   para seleccionar el ajuste deseado.
5. Pulse el botón de velocidad   para guardar el ajuste y salir, o pulse el botón de velocidad   para no guardar los ajustes y regresar al modo normal.



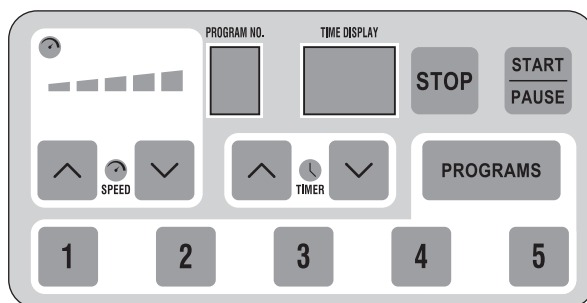

Nivel de velocidad	Código del nivel de velocidad en pantalla	Ajuste de fábrica	Margen de ajuste	Descripción de RPM
Nivel 1	P 01	3	2 ~ 18	Rotación total por minuto = Número de ajuste x 100. Por ejemplo, cuando se muestra el número de ajuste '5', las RPM totales serán 500 (es decir, 5x100); cuando se muestra el ajuste '5', las RPM totales serán 550 (el punto rojo encendido en la pantalla del tiempo equivale a 50 rotación adicional).
Nivel 2	P 02	4	2 ~ 18	
Nivel 3	P 03	6	2 ~ 18	
Nivel 4	P 04	7	2 ~ 18	
Nivel 5	P 05	9	2 ~ 18	

Partes del panel de control



Símbolo	Nombre	Función
	Pantalla del programa	Muestra el modo de funcionamiento actual: <ul style="list-style-type: none"> En el modo normal, muestra "—". En el modo programado, muestra el número de programa 1~5. Mientras está en el modo de ajuste de programa, muestra el número de programa y el número de etapa sucesivamente.
	Pantalla de tiempo	Muestra los ajustes o el tiempo de trabajo
	Luces indicadoras de velocidad	Muestran la velocidad del trabajo actual: <ul style="list-style-type: none"> 1 luz encendida indica el nivel de velocidad 1; 2 luces encendidas indican el nivel de velocidad 2; ... 5 luces encendidas indican el nivel de velocidad 5.
	Botones de velocidad	Aumentar/disminuir el ajuste de la velocidad
	Botones de tiempo	Aumentar/disminuir el ajuste del tiempo
	Botón Parada	Detiene el modo actual y apaga la mezcladora
	Botón Inicio/Pausa	Para iniciar la mezcla o pausar la operación
	Botón Programación	Para guardar/modificar programas favoritos
	Botones de número de programa	Pulse un botón de número para ejecutar el programa en cuestión

Mezcla en el modo normal

1. Abra la protección de seguridad. **(Asegúrese de que la protección de seguridad esté completamente cerrada o la mezcladora no se pondrá en marcha).**
2. Llene el recipiente y, a continuación, cierre la protección de seguridad.
3. Conecte el aparato al suministro eléctrico. El aparato se energiza y entra en el modo de espera.
4. Ajuste la velocidad de mezcla y el tiempo con los botones de velocidad   y los botones de tiempo  .

Nota: BUFFALO recomienda comenzar por la velocidad más lenta y aumentar la velocidad gradualmente según sea necesario.

Sugerencia para la pantalla de tiempo:

- Si el tiempo de ajuste es inferior a 1 minuto, se mostrará en segundos.
- Si el tiempo ajustado es superior a 1 minuto, se mostrará en minutos y el punto rojo de la pantalla comenzará a iluminarse.
- Si el tiempo de ajuste es superior a 99 minutos, se mostrará "—".

5. Pulse  para empezar a mezclar. La pantalla del programa parpadeará para indicar que el motor está en marcha.

Nota: Si el aparato no mezcla correctamente, apague el aparato y extraiga parte del contenido del recipiente antes de volver a ponerlo en marcha.

6. Cuando el tiempo establecido se agote, el aparato se detendrá automáticamente.
7. Después del uso, pulse  para apagar el aparato y, a continuación, desenchúfelo.

Capacidad de mezcla

Modelo	Volumen del recipiente	Harina máx.	Masa máx.
FU137	10 L	2 kg	3,2 kg
FU138	20 L	5 kg	8 kg
FU139	30 L	7,5 kg	11,3 kg

Protección contra sobrecarga

El aparato cuenta con protección contra sobrecarga. En caso de sobrecarga, el aparato dejará de funcionar automáticamente.

1. Apague y desenchufe la mezcladora.
2. Espere hasta que el accesorio mezclador se detenga completamente.
3. Abra la protección de seguridad y reduzca la carga del recipiente de mezcla.
4. Cierre la protección de seguridad y reinicie.







Nota: En caso de corte de corriente, la protección contra sobrecarga se activará para evitar que el aparato se ponga en marcha automáticamente cuando vuelva la corriente.

Nota: Desconecte siempre la mezcladora planetaria del suministro eléctrico cuando no esté en uso.

Función de programación

El aparato dispone de una función de programación que permite guardar y almacenar los programas favoritos para obtener resultados uniformes y un funcionamiento rápido.

Crear/guardar programas favoritos

1. Cuando el aparato está en modo de espera/no está en funcionamiento, pulse simultáneamente **PROGRAMS** y un número de programa para entrar en el modo de programación. La pantalla del programa mostrará el número de programa y la etapa A sucesivamente.
2. Pulse los botones    y los botones    para ajustar la velocidad y el tiempo de la fase A.
3. Pulse **PROGRAMS** para confirmar los ajustes de la fase A y comenzar el ajuste de la fase B.
4. Repita hasta que haya programado la fase E.
5. Pulse **PROGRAMS** para confirmar.
6. Repita para ajustar más programas. Se pueden ajustar hasta 5 programas.

Ejecución de un programa guardado

- Cuando el aparato está en modo de espera/no está en funcionamiento, pulse un botón de número de programa. El número de programa se mostrará en la pantalla de programa.
- Cada programa cuenta con 5 fases (fase A~E) y la velocidad y el tiempo de cada fase puede ajustarse individualmente.
- Al mezclar, el aparato comienza desde la fase A. Cuando la fase A concluye, la fase B comienza automáticamente... Cuando finaliza la fase E, el aparato se detiene automáticamente y regresa a la fase A.
- Durante el funcionamiento, la pantalla de programa mostrará alternativamente el número de programa actual y el número de fase.
- Al acceder a una fase cuando la velocidad es 0, el proceso se detendrá y se mostrarán los ajustes de la fase siguiente. Pulse  para continuar.

Mezclar en el modo programado

1. Pulse el botón del número de programa deseado.
2. Pulse  para empezar a mezclar.
3. Cuando expire el tiempo establecido del programa, el aparato se detendrá automáticamente.

Limpeza, Cuidado y Mantenimiento

- Apague siempre la mezcladora y desconéctela del suministro eléctrico antes de limpiarla.
- Use agua tibia y jabonosa para limpiar el recipiente y los accesorios mezcladores. No utilice productos químicos de limpieza abrasivos, ya que pueden dejar residuos nocivos.
- Limpie el exterior del aparato con un paño húmedo.
- Seque bien todas las piezas después de limpiarlas.
- No utilice lavadoras a chorro/a presión para limpiar el aparato.
- Limpie el aparato habitualmente.

Resolución de problemas

Un técnico calificado debe realizar las reparaciones si es necesario.

Fallo	Causa probable	Acción
El aparato no funciona	El aparato no está conectado	Compruebe que la unidad esté correctamente enchufada y encendida
	El enchufe y el cable están dañados	Reemplace el enchufe o el cable
	Fallo de la fuente de alimentación de red	Compruebe la red eléctrica
	Se ha activado la protección contra sobrecarga	Consulte la sección "Protección contra sobrecarga"
	La protección de seguridad no está cerrada	Cierre completamente la protección de seguridad
	El recipiente no está completamente elevado y asegurado	Asegúrese de que el recipiente esté completamente elevado y asegurado en posición
El recipiente no encaja en posición	Pasadores de recipiente o área circundante atascados con mezcla	Limpie el aparato
El aparato se está sobrecalentando	El recipiente de mezcla está sobrecargado	Apague el aparato y vacíe parte del contenido
	El aparato ha estado funcionando durante demasiado tiempo	Apague el aparato y permita que enfríe durante 30 minutos
El aparato hace ruido	El recipiente o el accesorio mezclador no están correctamente instalados	Extraiga y vuelva a colocar el recipiente/ accesorio mezclador
	Cojinetes desgastados/engranajes dañados	Póngase en contacto con un agente de BUFFALO o un técnico cualificado
	La grasa se ha secado en la caja de engranajes	Póngase en contacto con un agente de BUFFALO o un técnico cualificado
El accesorio mezclador no gira correctamente	La banda se ha soltado	Póngase en contacto con un agente de BUFFALO o un técnico cualificado
Fuga de aceite	Las juntas de estanqueidad se han desgastado	Póngase en contacto con un agente de BUFFALO o un técnico cualificado
La velocidad de la mezcla se ralentiza	El recipiente de mezcla está sobrecargado	Apague el aparato y vacíe parte del contenido
	Utilización de un accesorio mezclador incorrecto	Apague y seleccione un accesorio adecuado

Código de error	Causa probable	Acción
E1	Voltaje de entrada demasiado alto	Compruebe que el voltaje de entrada cumple con el indicado en la placa de características
E2	La palanca de elevación del recipiente no está en posición	Compruebe que la palanca esté en la posición elevada
E3	Sobrecorriente del hardware	Póngase en contacto con un agente de BUFFALO o un técnico cualificado
E6	Problemas con el motor	Póngase en contacto con un agente de BUFFALO o un técnico cualificado
E7	Problemas con el PCB	Póngase en contacto con un agente de BUFFALO o un técnico cualificado

Especificaciones Técnicas

Nota: Debido a nuestro continuo programa de investigación y desarrollo, las especificaciones aquí expuestas pueden estar sujetas a cambios sin previo aviso.

Modelo	Tensión	Potencia	Corriente	Dimensiones a x a x p mm	Peso (kg)	Recipiente Volumen
FU137	220-240 V~ 50-60 Hz	750 W	4 A	635 x 475 x 420	31,2 kg	10 L
FU138		1100 W	6 A	794 x 558 x 555	49,2 kg	20 L
FU139		1500 W	9 A	1142 x 611 x 579	113,6 kg	30 L

Cableado Eléctrico

El enchufe tiene que conectarse a una toma eléctrica adecuada.

Este aparato está conectado de la forma siguiente:

- Cable cargado (de color marrón) al terminal marcado como L
- Cable neutro (de color azul) al terminal marcado como N
- Cable de tierra (de color verde / amarillo) al terminal marcado como E



Este aparato debe conectarse a una toma de tierra.

Si tiene alguna duda, consulte a un electricista cualificado.

Los puntos de aislamiento eléctrico deben mantenerse libres de cualquier obstrucción. En caso de precisarse una desconexión de emergencia, deben estar disponibles de forma inmediata.

Cumplimiento

El logotipo WEEE en este producto o su documentación indica que no debe eliminarse como un residuo doméstico. Para ayudar a prevenir posibles daños a la salud humana y/ o el medio ambiente, el producto debe eliminarse en un proceso de reciclaje aprobado y medioambientalmente seguro. Para obtener más información sobre cómo eliminar correctamente este producto, póngase en contacto con el proveedor del mismo o la autoridad local responsable de la eliminación de residuos en su zona.



Las piezas BUFFALO han pasado estrictas pruebas de productos para cumplir las especificaciones y normas reguladoras establecidas por las autoridades internacionales, independientes y federales.



Los productos BUFFALO han sido aprobados para exhibir el siguiente símbolo:

Reservados todos los derechos. Puede estar prohibida la reproducción o transmisión en cualquier forma o por cualquier medio electrónico, mecánico, de fotocopiado, registro o de otro tipo, de cualquier parte de estas instrucciones sin la autorización previa y por escrito de BUFFALO.

Se ha hecho todo lo posible para garantizar que todos los datos son correctos en el momento de su publicación; sin embargo, BUFFALO se reserva el derecho a modificar las especificaciones sin que medie notificación previa.

DECLARATION OF CONFORMITY

- Conformanceverklaring • Déclaration de conformité • Konformitätserklärung • Dichiarazione di conformità •
• Declaración de conformidad

Equipment Type • Uitrustingstype • Type d'équipement • Gerätetyp • Tipo di apparecchiatura • Tipo de equipo 10L Digital Planetary Mixer 20L Digital Planetary Mixer 30L Digital Planetary Mixer	Model • Modèle • Modell • Modello • Modelo FU137(-E) FU138(-E) FU139(-E)
Application of Territory Legislation & Council Directives(s) Toepassing van Europese Richtlijn(en) • Application de la/des directive(s) du Conseil • Anwendbare EU-Richtlinie(n) • Applicazione delle Direttive • Aplicación de la(s) directiva(s) del consejo	Low Voltage Directive (LVD) - 2014/35/EU Electrical Equipment (Safety) Regulations 2016 EN 60335-1:2012 +A11:2014 +A13:2017 +A1:2019 +A14:2019 +A2:2019 +A15:2021 EN 60335-2-64:2000 +A1:2002 EN 62233:2008 Directive 2006/42/EC EN 454:2014 Electro-Magnetic Compatibility (EMC) Directive 2014/30/EU - recast of 2004/108/EC Electromagnetic Compatibility Regulations 2016 (S.I. 2016/1091) EN IEC 55014-1:2021 EN IEC 55014-2:2021 EN IEC 61000-3-2: 2019 +A1:2021 EN 61000-3-3: 2013 +A1:2019 +A2:2021 Restriction of Hazardous Substances Directive (RoHS) 2015/863 amending Annex II to Directive 2011/65/EU Restriction of the Use of Certain Hazardous Substances in Electrical and Electronic Equipment Regulations 2012 (S.I. 2012/3032)
Producer Name • Naam fabrikant • Nom du producteur • Name des Herstellers • Nome del produttore • Nombre del fabricante	Buffalo

I, the undersigned, hereby declare that the equipment specified above conforms to the above Territory Legislation, Directive(s) and Standard(s).

Ik, de ondergetekende, verklaar hierbij dat de hierboven gespecificeerde uitrusting goedgekeurd is volgens de bovenstaande Richtlijn(en) en Standaard(en).

Je soussigné, confirme la conformité de l'équipement cité dans la présente à la / aux Directive(s) et Norme(s) ci-dessus
 Ich, der/die Unterzeichnende, erkläre hiermit, dass das oben angegebene Gerät der/den oben angeführten Richtlinie(n) und Norm(en) entspricht.

Il sottoscritto dichiara che l'apparecchiatura di sopra specificata è conforme alle Direttive e agli Standard sopra riportati.

El abajo firmante declara por la presente que el equipo arriba especificado está en conformidad con la(s) directiva(s) y estándar(es) arriba mencionadas.

Date • Data • Date • Datum • Data • Fecha

Signature • Handtekening • Signature • Unterschrift Firma • Firma

Full Name • Volledige naam • Nom et prénom • Vollständiger Name • Nome completo • Nombre completo
Position • Functie • Fonction • Position • Qualifica • Posición

Producer Address • Adres fabrikant • Adresse du producteur • Anschrift des Herstellers • Indirizzo del produttore • Dirección del fabricante

10th Nov 2023

DocuSigned by:

Ashley Hooper
 B39382C9FD9C478...

Ashley Hooper

Group Head of Product Quality & Compliance

**Fourth Way,
 Avonmouth,
 Bristol,
 BS11 8TB
 United Kingdom**

DocuSigned by:

Eoghan Donnellan
 D352874F7FAB460...

Eoghan Donnellan

Commercial Manager/ Importer

**Unit 9003,
 Blarney Business Park,
 Blarney,
 Co. Cork
 Ireland**





UK	+44 (0)845 146 2887
Eire	
NL	040 – 2628080
FR	01 60 34 28 80
BE-NL	0800-29129
BE-FR	0800-29229
DE	0800 – 1860806
IT	N/A
ES	901-100 133



<http://www.buffalo-appliances.com/> 

FU137-FU138-FU139_ML_A5_v1_2023/12/15